



Rev. 20220530



# ORIGINAL INSTRUCTIONS KÄÄNNÖS ALKUPERÄISESTÄ KÄYTTÖOHJEESTA ÖVERSÄTTNING AV ORIGINAL BRUKSANVISNING ELECTRIC LIFTING TABLE SÄHKÖHYDRAULINEN NOSTOPÖYTÄ ELEKTRISKT LYFTBORD

---

NOSP1000H, NOSP2000H, NOSP4000H





**Note:** Operator/Owner must read and understand this instruction manual before using the product. Incorrect use may lead to personal injury or property damage. To be used only by competent and skilled personnel. Retain this manual for future reference.

**SAFETY INSTRUCTIONS AND WARNINGS** (If operating the lift table improperly, a person may be seriously injured. Therefore, operate properly according to the following instruction.)

- Read and thoroughly understand this instruction manual completely before using. Follow all safety instructions strictly.
- It is necessary to check all safety devices before operation. Do not use the lift table if any malfunction or fault/damage is found.
- Make sure that there are no obstacles in the working area.
- Do not put foot, hand or any other part of the body in scissor mechanism, through frame or under the platform.
- Unscrew the lifting eyes from the base frame before working on the lift table.
- Do not overload the lift table. Load should be distributed on the table according to relevant load distribution chart. Ensure the balance of the load.
- Pay attention that the local voltage and frequency is as same as the input specification of the lift table.
- Use the lift table on flat and solid ground.
- All the electrical connection and disconnection operations must be carried out by skilled and competent personal.
- While operation, it is forbidden to contact the moving parts of the lift table.
- While the lift table moving, it is forbidden to adjust or to move the load.
- It is forbidden to lift the load, which perhaps does harm to a person or other object.
- It is forbidden to operate the lift table while a person is under the table.
- Do not adjust the safety valve of hydraulic power pack.
- It is forbidden to operate the lift table if there is even a small structure distortion.
- Do not use in explosive or flammable place.

**Note! Maximum load refers to the load being uniformly distributed over the entire platform area.**

In accordance with **EN1570**, safety requirements for lifting tables, the basic requirements are:

- I 100 % of the rated load (maximum load) uniformly distributed over the entire platform area.
- II or 50 % of the rated load (maximum load) uniformly distributed over half the length of the platform **to the fixed end of the scissor mechanism** (30 % to the mobile end).
- III or 33 % of the rated load (maximum load) uniformly distributed over half the width of the platform.

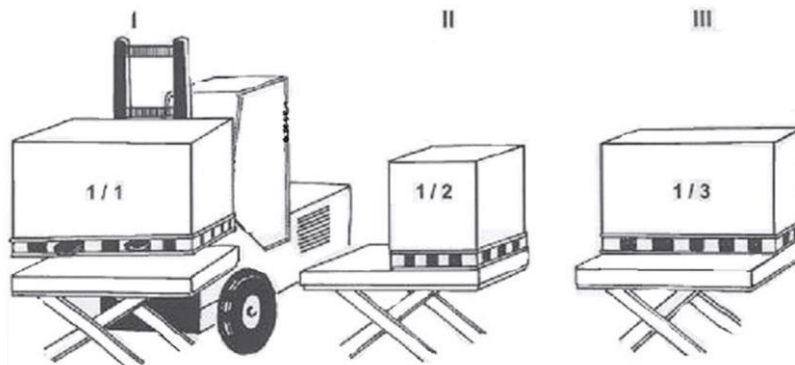



## INSTALLATION OF THE LIFT TABLE ON THE FLOOR/GROUND OR IN A PIT

Double or triple vertical scissors tables must be fixed to the floor/ground by means of expander bolts or similar, we also recommend that all other lift table types, with the exception of mobile units, are securely affixed on the floor to prevent unintentional movement.

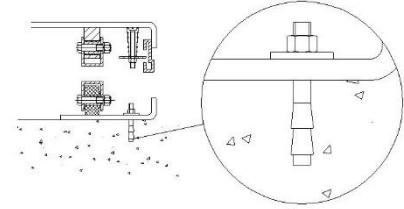

## MECHANICAL/ELECTRICAL INSTALLATION

1. The base frame of the lift table is not as standard self-supporting. It is important that the flooring is flat and stable and that the installation area or pit, when necessary, is well drained.
2. Utilize a lifting sling through the scissor package. Tie the base frame to the platform or the scissor mechanism. Locate the table into the desired position. Turn the fixed arm end to the side where the load will be moved on or off at upper level. See picture below.
3. Check the operation of the safety frame on all sides.
4. The control device should be positioned so that the operator has a clear view over the lift table and the load at all times when the lift is operated.

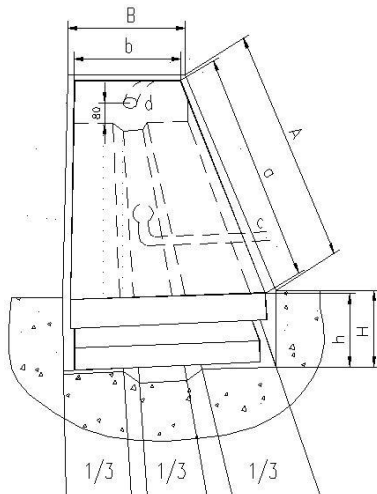

### Pit drawing

- A. Pit length= $a+30\text{mm}$
- B. Pit width= $b+30\text{mm}$
- H. Pit depth=closed height of table+5mm
- a. Platform length
- b. Platform width
- c. Drainage hole (when required)
- d. Tube for external cables and hoses  $\phi 60\text{mm}$
- h. Lowest height

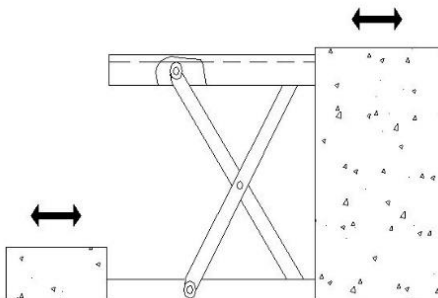

### Loading/unloading at the fixed arm end



**SAFETY INSTRUCTIONS AND CAUTIONS** *(If operating the lift table improperly, a person may be injured. Therefore, operate properly according to the following instruction.)*

- The lift table is a movable lifter designed to lift or lower a rated load. Do not use it for other purpose.
- Do not allow a person to operate the lift table, who does not understand its operation.
- It is forbidden to modify the lift table without manufacturer's written permission.
- It is necessary to use the spare parts designated by manufacturer.
- Make sure to keep a distance between the table and ambient objects enough to operate the lift table safely.
- Keep the hydraulic system in clean and safe condition.
- The hydraulic power pack features an electric lowering control. The coils must be fed with the required voltage as described on those coils. The power supply voltage should not exceed  $\pm 10\%$  of the rated required voltage.
- Always do maintenance and routine check while the lift table is unloaded.
- The lift table is not waterproof and should be used in a dry environment.

### DAILY INSPECTION

A daily inspection is an effective way to detect a malfunction or fault on the lift table. Before operation, check the lift table according to the following points. Remove the table from service if any malfunction or defect is found.

- Check all the terms of SAFETY INSTRUCTIONS AND WARNINGS/CAUTIONS.
- Check that all markings (warning, caution, capacity etc.) are clearly legible.
- Check the lift table for scratches, bending or cracks.
- Check smooth movement of the table.
- Check if there is any hydraulic oil leakage.
- Check the vertical creep of the table.
- Check if all the bolts and nuts are firmly tightened.

### OPERATING THE LIFT TABLE

#### LOADING

- The maximum capacity of the lift table is marked on the product. Load should be distributed on the lift table equally. Do not load partially or concentrically.

#### LIFTING THE TABLE

- Screw and loose emergency stop switch.
- Push the UP button and power pack starts to work to lift the load.
- Loose the UP button and power pack stops working.

#### LOWERING THE TABLE

- Push the DOWN button and the table will lower.
- Loose the DOWN button and the table will stop.

#### NOTE

- The table is equipped with an aluminum guard to avoid accidental danger.
- If aluminum guard strikes an object while the table lowers, stop operation and check the lift table. After making sure there is no abnormality, strike the UP button slightly and then the electric system will function as before.



### EMERGENCY STOP

- There are two methods of emergency stop as follows:
  - Push down the emergency stop switch and the movement of table stops.
  - Strike the aluminum guard upward and the movement of table also stops.

### TRANSPORTATION

- If necessary, the lift table can be transported with attached ringbolts.
  - Pay attention to the maximum capacity of lifting equipment to be used.
  - Store the ringbolts appropriately.

### MOTOR WORKING TIME

- Motor hours of work in one hour less than nine minutes.

## SERVICE INSTRUCTIONS

- Do a routine check of fasteners, packing and oil leaking.
- Do a routine check of the function of the lift table.
- Before servicing the lift table, make sure to turn off the AC power supply.
- After service it is necessary to check the function of the lift table again.
- ONLY qualified personnel can do service work.
- Do a routine check of the micro-switches on the safety guard.
- Do a routine check of the hydraulic system by listening its noise, touch motor's surface.  
**Caution:** *It is necessary to turn off the AC power supply before touch motor's surface.*
- Pay attention to clean or even replace the oil filter after operating for a long time.
- Appropriate lubrication is necessary to make the lift table work smoothly and to prolong the service life.
- Following table is recommended to service the lift table periodically. In any case, at least once a year a thorough inspection of the product shall be carried out and documented by a qualified person.
- **Before service, it is necessary to support the table by putting down the prop lest the table lowers accidentally.**

Content	After every 500 hours' working or every 3 months later	After every 2000 hours' working or every year
Check oil level of oil tank	x	
Check the cleanliness of oil filter*	x	
Fasten all the connecting parts again	x	
Check wear and tear of pressure oil pipes	x	
Check hydraulic cylinder	x	
Fix main parts tightly again	x	
Check the function of micro-switches	x	
Check whole working state of the lift table	x	
Lubricate all the joints and pivot points	x	
Check wear and tear of all axial bushes		x
Replace hydraulic oil for the first time	Accumulated working ten hours'	
Replace hydraulic oil		x
Check oil leaking		x
<b>Remark:</b> "x" stands for proceeding the item.		

\*oil filter locates in the oil tank



## GREASING POINTS

1. Piston rod bearing
2. Lower running wheel
3. Lower arm fixing
4. Arm center
5. Upper arm fixing
6. Upper running wheel

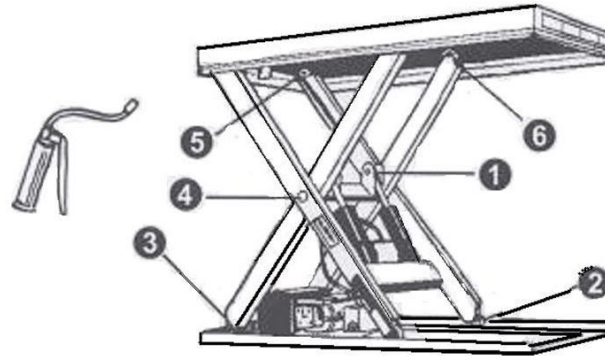

**When greasing the bearings, the lift table must not be loaded! When determining oil levels, bear in mind that the tank contains the greatest amount when the lift table is in its lowest position. Hydraulic oil must be treated as dangerous waste!**

## TROUBLE SHOOTING

**Note:** Before service it is necessary to put down the prop lest the table lowers accidentally.

Trouble	Cause	Remedy
Table cannot lift while motor works normally.	-Eyebolt has not been removed -AC voltage phrases mistake -Electromagnetic dysfunctions -The table is overloaded	-Remove eyebolt -Correct AC voltage phrase -Check the function of electromagnetic valve and repair it -Remove excessive load
Table cannot lift and motor does not work.	-Lowering limit switch (if existed) damaged	-Replace limit switch
Table cannot lower.	-Lowering limit switch or micro-switch on safety guard damaged -Electromagnetic valve dysfunctions -Safety guard works -Something wrong with electric circuit board	-Replace lowering limit switch or micro-switch. -Check the function of electromagnetic valve and repair it -Strike the UP button slightly -Replace electric circuit board
Table's legs go over limit position (if existed) while table lowers.	-Internal leaking in electromagnetic valve -Packing damaged in hydraulic cylinder	-Repair electromagnetic valve and if necessary, replace it -Check and replace packing
Table cannot reach the highest position.	-Oil not enough -Limit switch damaged	-Fill enough oil -Check and repair limit switch; if necessary, replace it

**The brand of oil is ISO HL32 (such as Rando oil R&O32, D.T.E. oil light, Turbo32)**



## SPECIFICATIONS

Model	NOSP1000H	NOSP2000H	NOSP4000H	
Capacity (kg)	1000	2000	4000	
Collapsed/Min. height (mm)	205	230	240	
Max. height (mm)	990	1000	1050	
Platform length (mm)	1300	1600	2000	
Platform width (mm)	820	1000	1200	
Approx. lifting time when loaded, rated capacity (s)	20~25	16~22	30~40	
Motor	Output (W)	1100	2200	2200
	Voltage (V)	380		
	Revolution (r/min)	1400		
	Protection class	IP.54		
	Insulation class	F.		
Net weight (kg)	146	268	405	
Hydraulic oil volume (litres)	1,2	2,5	4,5	



**Tärkeää:** Omistajan/laitetta käyttävän henkilökunnan on luettava ymmärtäen tämä käyttöohje ennen laitteen käyttöönottoa. Väärinlainen käyttö voi johtaa vakaviin onnettomuuksiin, henkilövahinkoihin tai omaisuusvaurioon. Vain pätevä henkilökunta saa käyttää laitetta. Säilytä tämä käyttöohje tulevaa tarvetta varten.

**TURVALLISUUSOHJEET JA VAROITUKSET** (Laitteen väärinkäyttö voi johtaa vakavaan henkilövahinkoon. Sen takia käyttöohjeita tulee noudattaa tarkasti.)

- Tutustu käyttöohjeisiin perusteellisesti ennen laitteen käyttöönottoa. Turvallisuusohjeita tulee noudattaa tarkasti.
- Kaikki turvalaitteet tulee tarkistaa ennen käyttöä. Älä käytä pöytää, jos siitä löytyy pienikin vika tai toimintahäiriö.
- Varmista, että työalueella ei ole esteitä.
- Älä laita jalkaa, käsiä tai muita vartalon osia pöydän saksimekanismiin, kehikon läpi tai työtason alle.
- Ruuvaa nostosilmukat irti aluskehikosta ennen nostopöydän käyttämistä.
- Älä ylikuormita pöytää. Kuorma tulee jakaa tasaisesti pöydän päälle asiaankuuluvan kuormitusjakaumakaavion mukaisesti. Varmista kuorman tasapaino.
- Varmista, että paikallinen jännite ja taajuus ovat samat kuin nostopöydälle määritetyt.
- Käytä nostopöytää tasaisella ja vakaalla alustalla.
- Ainostaan pätevät ja asiansa osaavat henkilöt saavat tehdä sähkötyöt.
- Nostopöydän liikkuviin osiin koskeminen käytön aikana on kiellettyä.
- Kuormaa ei saa liikuttaa pöydän ollessa liikkeessä.
- Kuormaa, jonka nostosta voi seurata vahinkoa henkilölle tai tavaralle, ei saa nostaa.
- Pöytää ei saa käyttää, jos sen alla on henkilö.
- Älä säädä hydraulivoimayksikön varoventtiiliä.
- Pöytää ei saa käyttää, jos siinä on pienikin rakenteellinen vääristymä.
- Älä käytä pöytää räjähdysvaarallisessa tai syttymisherkässä paikassa.

**Huomio! Suurin sallittu kapasiteetti tarkoittaa tasaisesti koko pöytälevyn alueelle jakautunutta kuormaa.**

Standardin **EN 1570** mukaiset nostopöydän perusturvavaatimukset ovat:

- I 100 % sallitusta enimmäiskuormasta on jaettu tasaisesti pöydän koko pinnalle.
- II tai 50 % sallitusta nimelliskuormasta (maksimikuormasta) on jaettu tasaisesti puolelle pöydän pituudesta **saksimekanismin kiinteän puolen pätyyn** (30 % liikkuvan puolen pätyyn).
- III tai 33 % sallitusta nimelliskuormasta (maksimikuormasta) on jaettu tasaisesti puolelle pöydän leveydestä.

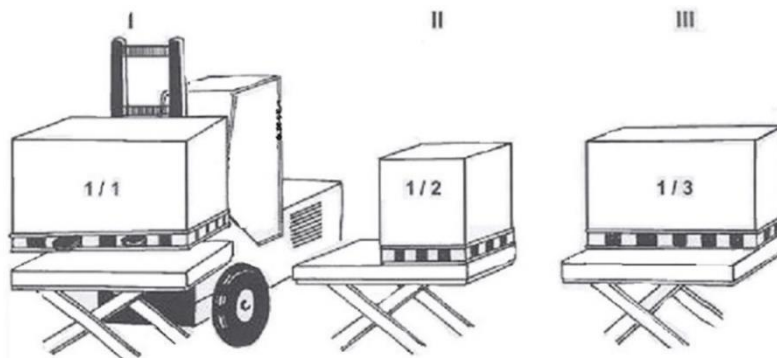





## NOSTOPÖYDÄN ASENTAMINEN LATTIALLE/MAAHAN TAI ASENNUSMONTTUUN

Pystysuorat tupla- tai triplasaksipöydät tulee kiinnittää lattiaan tai maahan paisuntapulteilla tai vastaavilla. Suosittelemme myös, että kaikki muut nostopöytämallit, paitsi liikuteltavat mallit, kiinnitetään lattiaan tahattoman liikkumisen estämiseksi.

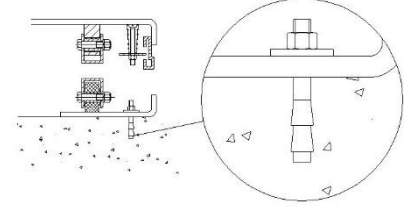

## MEKAANINEN/SÄHKÖASENNUS

1. Nostopöydässä ei ole vakiona itsekantavaa alakehikkoa. On tärkeää, että lattia on tasainen ja vakaa, ja että asennusalue tai monttu on hyvin viemäröity.
2. Laita nostoraksi saksikokoonpanon läpi. Kiinnitä alakehikko alustaan tai saksimekanismiin. Aseta pöytä haluttuun asentoon. Käännä kiinteän tukivarren pää samalle puolelle, jossa kuormaa liikutetaan ylemmällä tasolla. Katso alla oleva kuva.
3. Tarkista turvakehikon toiminta joka puolelta.
4. Ohjausyksikkö on sijoitettava siten, että käyttäjällä on aina pöytää liikuttaessa esteetön näkyvyys sekä pöytään että käsiteltävään kuormaan.

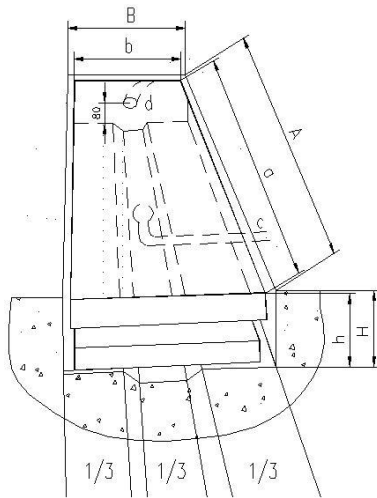

### Montun piirustus

- A. Montun pituus= $a+30\text{mm}$
- B. Montun leveys= $b+30\text{mm}$
- H. Montun syvyys=ala-asennossa olevan pöydän korkeus+5mm
- a. Alustan pituus
- b. Alustan leveys
- c. Viemärireikä (jos tarvitaan)
- d. Putki ulkoisille kaapeleille ja letkuille  $\phi 60\text{mm}$
- h. Pienin korkeus

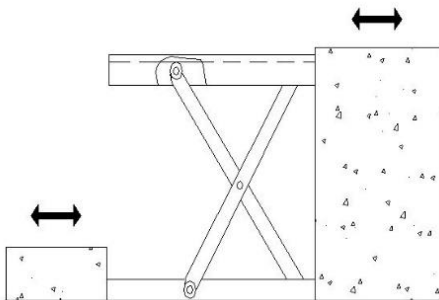

**Kuormaaminen ja kuorman purku kiinteän tukivarren pään puolelta**



## **TURVALLISUUSOHJEET JA HUOMIOT** (Laitteen väärinkäyttö voi johtaa henkilövahinkoon. Sen takia käyttöohjeita tulee noudattaa tarkasti.)

- Nostopöytä on suunniteltu nostamaan ja laskemaan kuormia. Älä käytä sitä muuhun tarkoitukseen.
- Vain asiantuntevat työntekijät saavat käyttää nostopöytää.
- Nostopöytään ei saa tehdä muutoksia ilman valmistajan kirjallista lupaa.
- Varaosina saa käyttää vain valmistajan ilmoittamia osia.
- Varmista, että pöydän ja ympäröivien tavaroiden välillä on tarpeeksi tilaa pöydän käyttämiseksi turvallisesti.
- Pidä hydraulijärjestelmä puhtaana ja turvallisena käyttää.
- Hydraulivoimayksikössä on mukana sähköinen laskuohjaus. Käämeihin on merkitty niiden tarvitsema jännite. Sitä tulee noudattaa. Virtalähteen jännite ei saa ylittää  $\pm 10\%$  nimellisjännitteen rajoja. Käämiin tulee johtaa niille ilmoitettu sopiva jännite.
- Suorita aina huolto ja rutiinitarkastus kuorman purkamisen jälkeen, EI kuormitettuna.
- Nostopöytä ei ole vedenpitävä ja sitä tulee käyttää kuivassa ympäristössä.

## **PÄIVITTÄISET TARKASTUKSET**

Päivittäinen tarkastus on tehokas tapa huomata pöydässä oleva toimintahäiriö tai vika. Tarkista nostopöydästä seuraavat asiat ennen käyttöä:

- Tarkista, että kaikki TURVALLISUUSOHJEIDEN JA VAROITUSTEN/HUOMIOIDEN kohdat täyttyvät.
- Tarkista, että kaikki merkit (varoitukset, vaara, kapasiteetti, jne.) näkyvät selvästi.
- Tarkista nostopöytä naarmujen, vääntymien tai murtumien varalta.
- Tarkista pöydän sujuva liikkuvuus.
- Tarkista hydraulioiljyvuojojen varalta.
- Tarkista pöydän pystysuuntainen vajonta.
- Tarkista, että kaikki pultit ja mutterit ovat kiristetty tiukasti.

## **NOSTOPÖYDÄN KÄYTTÖ**

### **KUORMAUS**

- Nostopöydän enimmäisnostokapasiteetti on merkitty pöytään. Kuorma tulee jakaa pöydälle tasaisesti. Varmista kuormauksen tasapaino.

### **PÖYDÄN NOSTAMINEN**

- Vapauta hätäpysäytyskytkin.
- Paina UP -painiketta ja voimayksikkö alkaa nostaa kuormaa.
- Paina UP -painiketta kevyemmin ja voimayksikkö pysähtyy.

### **PÖYDÄN LASKEMINEN**

- Paina DOWN -painiketta ja pöytä laskeutuu.
- Lopettamalla DOWN -painikkeen painamisen, pöytä pysähtyy.

### **TÄRKEÄÄ**

- Pöytä on varustettu alumiinirajoittimella vaaratilanteiden välttämiseksi.
- Jos alumiinireunus osuu johonkin pöytää laskettaessa, lopeta operointi ja tarkista nostopöytä. Kun olet varmistanut, ettei mikään ole vaurioitunut, paina UP-painiketta hieman ja sähköjärjestelmä toimii taas normaalisti.



## HÄTÄPYSÄYTYS

- Häätapysäytystapoja on kaksi. Ne ovat seuraavat:
  - Painamalla häätapysäytysnappia pöytä pysähtyy.
  - Lyömällä alumiinireunusta ylöspäin pöytä pysähtyy.

## KULJETUS

- Tarvittaessa pöytää voidaan kuljettaa siihen kiinnitetyistä rengaspulteista.
  - Ota huomioon nostolaitteen enimmäisnostokapasiteetti.
  - Säilytä silmukkapultit asianmukaisella tavalla.

## MOOTTORIN TOIMINTA-AIKA

- Moottorin toiminta-aika tunnissa on alle yhdeksän minuuttia.

## HUOLTO-OHJEET

- Tarkista kiinnittimet, kotelo ja öljyvuodot säännöllisesti.
- Tarkista nostopöydän toiminta säännöllisesti.
- Ennen pöydän huoltotöiden aloittamista varmista, että se on kytketty pois virtalähteestä.
- Huollon jälkeen pöydän asianmukainen toiminta on tarkistettava uudestaan.
- VAIN pätevä henkilökunta saa tehdä huoltotöitä.
- Tarkista suojareunuksen mikrokytkimet säännöllisesti.
- Tarkista hydraulijärjestelmä kuuntelemalla sen ääniä sekä koskemalla moottorin pintaa.  
**Huomio:** Virtalähde pitää olla kytkettynä pois ennen kuin moottorin pintaa kosketaan.
- Kiinnitä huomiota öljysuodattimen puhdistukseen tai jopa uusimiseen, kun pöytää käytetään pitkän tauon jälkeen.
- Asianmukainen voitelu on tarpeen nostopöydän sujuvan toiminnan ja pitkän käyttöiän takaamiseksi.
- Alla oleva taulukkoa suositellaan käytettäväksi säännöllisten huoltojen yhteydessä. Joka tapauksessa laite on tarkastettava perusteellisesti vähintään kerran vuodessa pätevän henkilön toimesta. Tarkastukset tulee dokumentoida.
- **Ennen huoltoa pöytä on tuettava laskemalla turvavarsi alas, ettei pöytä pääse laskeutumaan tahattomasti.**

Toimenpide	Joka 500. käyttötyötunti tai joka 3. kuukausi	Joka 2000. käyttötyötunti tai kerran vuodessa
Tarkista tankissa olevan öljyn määrä	x	
Tarkista öljysuodattimen puhtaus*	x	
Kiinnitä kaikki liitososat uudestaan	x	
Tarkista paineöljyputkien kuluma	x	
Tarkista hydraulikkasyylinteri	x	
Kiinnitä pääosat tiukasti uudestaan	x	
Tarkista mikrokytkinten toiminta	x	
Tarkista koko nostopöydän toiminta	x	
Voitele kaikki nivelet ja nivelkohdat	x	
Tarkista aksiaalihakien kuluma		x
Vaihda hydraulikkaöljy ensimmäistä kertaa	Kertynyt 10 työtuntia	
Vaihda hydraulikkaöljy		x
Tarkista öljyvuotojen varalta		x
<b>Huomio:</b> "x" tarkoittaa suoritettavaa osaa.		

\*öljysuodatin sijaitsee öljytankissa



## VOITELUKOHDAT

1. Sylinterin varren laakerit
2. Alempi pyörä
3. Alempi kiinnitystuki
4. Tukien keskipiste
5. Ylempi kiinnitystuki
6. Ylempi pyörä

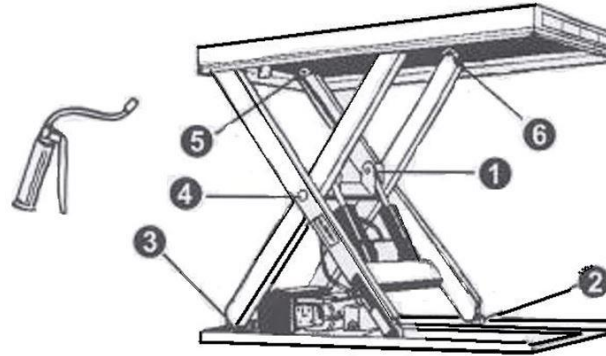

**Laakereita voideltaessa nostopöytä ei saa olla kuormitettu! Öljyn täyttötasoa päätettäessä tulee pitää mielessä, että öljy säiliön taso on korkeimmillaan, kun pöytä on alimmassa asennossa. Hydraulikkaöljyä tulee käsitellä kuten vaarallista jätettä!**

## VIANMÄÄRITYS

**Tärkeää:** Ennen huoltoa tuki (turvavarsi) on asetettava paikoilleen, ettei pöytä pääsee laskeutumaan tahattomasti.

Vika	Syy	Toimenpide
Pöytä ei nouse, vaikka moottori toimii normaalisti.	-Silmukkapulttia ei ole poistettu -Virtajännitevaiheissa virhe -Elektromagneettiset toimintahäiriöt -Pöytä on ylikuormitettu	-Poista silmukkapultti -Korjaa virtajännitevaihe -Tarkasta sähkömagneettisen venttiilin toiminta ja korjaa se -Poista liiallinen kuorma
Pöytä ei nouse eikä moottori toimi.	-Laskun rajakatkaisin (jos asennettu) on viallinen	-Vaihda rajakytkin
Pöytä ei laske.	-Laskun rajakytkin tai turvareunan mikrokytkin on viallinen -Sähkömagneettiventtiilin toimintahäiriö -Turvareuna toimii -Sähköisessä piirilevyssä on jotain vikaa	-Vaihda laskun rajakytkin tai mikrokytkin. -Tarkista sähkömagneettiventtiilin toiminta ja korjaa se -Paina UP -painiketta kevyesti -Vaihda sähköinen piirilevy
Pöydän jalat ylittävät ääriasennon (jos olemassa) pöytää laskettaessa.	-Sisäinen vuoto sähkömagneettiventtiilissä -Hydraulisyliinterin kotelo on vioittunut	-Korjaa sähkömagneettiventtiili ja vaihda se tarvittaessa -Tarkista ja vaihda kotelo.
Pöytä ei nouse korkeimpaan mahdolliseen asentoon.	-Öljyä ei ole tarpeeksi -Rajakytkin on rikkoutunut	-Lisää öljyä riittävästi -Tarkasta ja korjaa rajakytkin, tarvittaessa vaihda se

**Öljytyyppi on ISO HL32 (kuten Rando oil R&O32, D.T.E. oil light, Turbo32)**



## TEKNISET TIEDOT

Malli	NOSP1000H	NOSP2000H	NOSP4000H
Kapasiteetti (kg)	1000	2000	4000
Korkeus ala-asennossa (mm)	205	230	240
Max. korkeus (mm)	990	1000	1050
Tason pituus (mm)	1300	1600	2000
Tason leveys (mm)	820	1000	1200
Nostoaika noin, kuormitettuna, nimelliskuormitus (s)	20~25	16~22	30~40
Moottori	Teho (W)	1100	2200
	Jännite (V)	380	
	Kierrokset (r/min)	1400	
	Suojausluokka	IP.54	
	Eristysluokka	F.	
Nettopaino (kg)	146	268	405
Hydrauliöljymäärä/-tilavuus (litraa)	1,2	2,5	4,5



**Obs:** Operatören måste läsa och förstå den här bruksanvisningen innan användning av produkten. Felaktig användning kan leda till allvarlig personskada eller egendomsskada. Får endast användas av kompetent personal. Behåll denna bruksanvisning för framtida behov.

**SÄKERHETSINSTRUKTIONER OCH VARNINGAR** (Missbruk av enheten kan leda till allvarlig personskada. Därför måste bruksanvisningen följas noggrant.)

- Läs och förstå den här bruksanvisningen innan användning. Följ alla säkerhetsinstruktioner noggrant.
- Alla säkerhetsanordningar måste kontrolleras innan drift. Använd inte lyftbordet om något fel upptäcks.
- Se till att det inte finns några hinder i arbetsområdet.
- Placera inte foten, handen eller någon annan kroppsdel i saxmekanismen, genom ramen eller under arbetsbänken.
- Skruva loss lyftöglorna från botten av ramen innan användning av lyftbordet.
- Överbelasta inte lyftbordet. Lasten ska fördelas på bordet enligt relevant tabell för belastningsfördelning. Se till att lasten är i balans.
- Var uppmärksam på att den lokala spänningen och frekvensen är densamma som specifikationen för lyftbordet.
- Använd lyftbordet på platt och fast mark.
- Allt arbete på elektrisk anslutning och fränkoppling måste utföras av kvalificerad och kompetent personal.
- Under drift är det förbjudet att röra vid lyftbordets rörliga delar.
- När lyftbordet rör sig är det förbjudet att justera eller flytta på lasten.
- Det är förbjudet att lyfta en last som skadar en person eller annat föremål.
- Det är förbjudet att använda lyftbordet när en person befinner sig under lyftbordet.
- Justera inte säkerhetsventilen i hydraulaggregatet.
- Det är förbjudet att använda lyftbordet om det finns en förvrängning i strukturen.
- Använd inte på en plats där det finns risk för explosion eller brand.

**Obs! Den maximala belastningen syftar till en last som är jämnt fördelad över hela plattformsområdet.**

I enlighet med **EN 1570** är de grundläggande säkerhetskraven för lyftbordet följande:

I 100 % av märklasten (maximal belastning) jämnt fördelad över hela plattformsområdet.

II eller 50 % av märklasten (maximal belastning) jämnt fördelad över halva längden av plattformen **till den fasta änden av saxmekanismen** (30 % till den mobila änden).

III eller 33 % av märklasten (maximal belastning) jämnt fördelad över halva plattformens bredd.

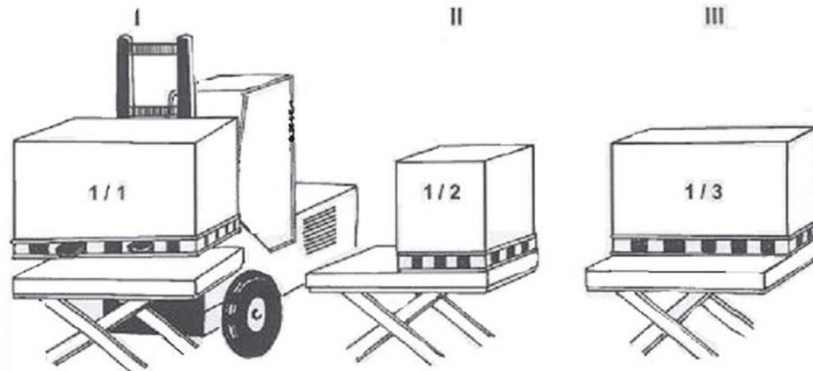



## MONTERING AV LYFTBORDET PÅ GOLVET/MARKEN ELLER I EN GROPP

Lyftbord med dubbla eller tredubbla vertikala saxar måste fixeras vid golvet/marken med hjälp av expanderbultar eller liknande. Vi rekommenderar även att alla andra lyftbordstyper, med undantag för mobila enheter, är säkert fixerade vid golvet för att förhindra oavsiktlig rörelse.

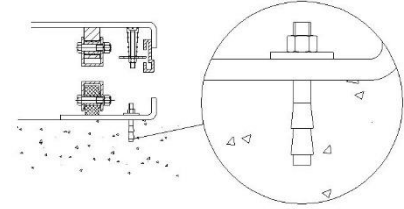

## MEKANISK/ELEKTRISK MONTERING

1. Ramen hos lyftbordet är inte självstödande. Det är således viktigt att golvet är platt och stabilt och att monteringsområdet eller gropen, när nödvändigt, är väl dränerat.
2. För en lyftslinga genom saxpaketet. Bind fast ramen till plattformen eller saxmekanismen. Placera bordet i önskad position. Vänd änden hos den fixerade armen till sidan dit lasten kommer flyttas eller av från övre plan. Se bilden nedan.
3. Kontrollera driften hos säkerhetsramen från alla sidor.
4. Styransordningen ska placeras så att operatören har en tydlig vy över lyftbordet och lasten när lyftbordet används.

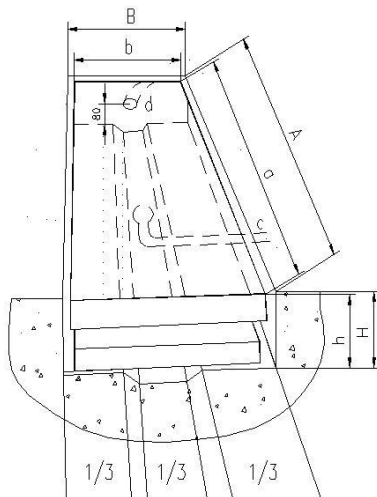

### Ritning av grop

- A. Gropens längd =  $a + 30$  mm
- B. Gropens bredd =  $b + 30$  mm
- H. Gropens djup = höjd hos bord + 5 mm
- a. Plattformens längd
- b. Plattformens bredd
- c. Avloppshål (vid behov)
- d. Rör för externa kablar och slangar  $\varnothing 60$  mm
- h. Lägsta höjd

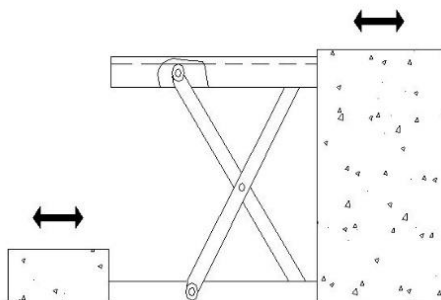

### Lastning/avlastning vid slutet av den fixerade armen



## **SÄKERHETSINSTRUKTIONER OCH ANMÄRKINGAR** (Missbruk av enheten kan leda till personskada. Därför måste bruksanvisningen följas noggrant.)

- Lyftbordet är en rörlig hiss som är utformad för att lyfta och sänka en nominell last. Använd den inte för ett annat ändamål.
- Låt inte en person som inte är bekant med användningen av lyftbordet använda det.
- Det är förbjudet att modifiera lyftbordet utan skriftligt tillstånd från tillverkaren.
- Endast reservdelar som skapats av tillverkaren ska användas.
- Se till att ha tillräckligt med avstånd mellan lyftbordet och omgivande föremål för säker användning av lyftbordet.
- Behåll det hydrauliska systemet i ett rent och säkert skick.
- Det hydrauliska kraftpaketet har en elektrisk sänkningskontroll. Rullarna måste matas med spänningen beskriven på rullarna. Försörjningsspänningen ska inte överstiga  $\pm 10\%$  av märkspänningen.
- Utför alltid underhåll och rutinkontroller med ett olastat lyftbord.
- Lyftbordet är inte vattentätt utan bör användas i torr miljö.

## **DAGLIG INSPEKTION**

Daglig inspektion är ett effektivt sätt att upptäcka funktionsfel och fel hos lyftbordet. Kontrollera lyftbordet före drift enligt följande punkter. Produkten måste tas bort från service om något fel upptäcks.

- Kontrollera enligt punkterna i SÄKERHETSINSTRUKTIONER OCH VARNINGAR/ANMÄRKINGAR.
- Kontrollera att alla markeringar (varning, kapacitet m.m.) är läsbara.
- Kontrollera efter repor, böjningar och sprickor i lyftbordet.
- Kontrollera att lyftbordet har en smidig rörelse.
- Kontrollera om det finns läckage av hydraulolja.
- Kontrollera den vertikala krypningen hos lyftbordet.
- Kontrollera att bultar och muttrar är ordentligt åtdragna.

## **ANVÄNDNING AV LYFTBORDET**

### **LASTNING**

- Den maximala kapaciteten är märkt på lyftbordet. Lasten ska fördelas jämnt på lyftbordet. Se till att lasten balanseras.

### **LYFTA LYFTBORDET**

- Skruva och lossa nödstopsbrytaren.
- Tryck UPP-knappen och hydraulaggregatet börjar lyfta lasten.
- Släpp UPP-knappen och hydraulaggregatet stannar.

### **SÄNKNING AV LYFTBORDET**

- Tryck NER-knappen och lyftbordet kommer sänkas.
- Släpp NER-knappen och lyftbordet stannar.

### **OBS**

- Bordet är utrustat med ett aluminiumskydd för att undvika oavsiktlig fara.
- Avbryt användningen och kontrollera lyftbordet om aluminiumskyddet träffar ett föremål medan bordet sänks. Tryck UPP-knappen efter att ha säkerställt att det inte finns någon defekter och det elektriska systemet kommer fungera som tidigare.





## NÖDSTOPP

- Det finns två metoder för nödstopp:
  - Tryck ner knappen för nödstopp och lyftbordet stannar.
  - Slå aluminiumskyddet uppåt och lyftbordet stannar.

## TRANSPORT

- Om nödvändigt kan lyftbordet transporteras med bifogade ringbultar.
  - Var uppmärksam på den maximala kapaciteten för lyftutrustningen som ska användas.
  - Lagra ringbultarna på lämpligt sätt.

## MOTORNS ARBETSTID

- Motorns arbetstid under en timme är mindre än nio minuter.

## SERVICEINSTRUKTIONER

- Utför rutinmässig kontroll av fästanordningar, packningar och efter oljeläckage.
- Utför rutinmässig kontroll av lyftbordets funktion.
- Lyft upp lyftbordet och se till att stänga av nätaggregatet innan service.
- Efter service måste lyftbordets funktion kontrolleras igen.
- ENDAST kvalificerad personal får utföra servicearbeten.
- Utför rutinmässig kontroll av mikrobrytarna på säkerhetsskyddet.
- Utför rutinmässiga kontroller av hydraulsystemet genom att lyssna på dess ljud och vidröra motorns yta.  
**Varning:** Det är nödvändigt att stänga av nätaggregatet före beröring av maskinens yta.
- Var uppmärksam på att rengöra eller byta ut oljefilter efter lång tids användning.
- Lämplig smörjning är nödvändigt för enkel drift av lyftbordet och en lång livslängd.
- Det är rekommenderat att underhålla lyftbordet regelbundet enligt följande tabell. I alla fall, minst en gång om året ska en noggrann inspektion av produkten utföras och dokumenteras av en kvalificerad person.
- **Före service är det nödvändigt att stödja bordet (sänka ner skydd armen) så att det inte sänks av misstag.**

Innehåll	Efter 500 timmars användning eller var tredje månad	Efter 2000 timmars användning eller varje år
Kontrollera oljenivån hos oljetanken	x	
Kontrollera renheten hos oljefiltret*	x	
Fäst alla de anslutna delarna igen	x	
Kontrollera slitage hos oljetrycksrör	x	
Kontrollera hydraulisk cylinder	x	
Dra åt huvuddelarna igen	x	
Kontrollera funktionen hos mikrobrytare	x	
Kontrollera hela drifttillståndet hos	x	
Smörj alla leder och svängpunkter	x	
Kontrollera efter slitage hos alla axiella		x
Byt ut den hydrauliska oljan för första	Ackumulerad drift är tio timmar	
Byt ut den hydrauliska oljan		x
Kontrollera efter oljeläckage		x
<i>Anmärkning: "x" står för att fortsätta föremålet.</i>		

\*oljafiltret sitter i oljetanken



## SMÖRJPUNKTER

1. Kolvstång
2. Nedre hjul
3. Nedre armfästet
4. Armcentrum
5. Övre armfästet
6. Övre hjul

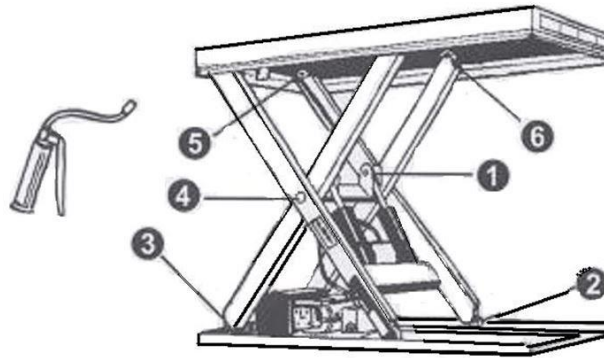

**Lyftbordet får inte vara lastad vid smörjning av lagren! Tänk på vid kontroll av oljenivåer att tanken innehåller störst mängd olja när lyftbordet är i sitt lägsta läge. Hydraulisk olja måste behandlas som farligt avfall!**

## FELSÖKNING

**Obs:** Före service är det nödvändigt att stödja bordet så att det inte sänks av misstag.

Fel	Orsak	Lösning
Bordet kan inte lyftas medan motorn fungerar normalt.	-Ögonbult har inte tagits bort -Fel hos AC-spänningsfaser -Elektromagnetiska defekter -Bordet är överbelastat	-Ta bort ögonbult -Korrigerera AC-spänningsfas -Kontrollera funktionen hos den elektromagnetiska ventilen och reparera den -Ta bort överbelastning
Bordet kan inte lyftas och motorn fungerar inte.	-Sänkande gränsbrytare (om finns) skadad	-Byt ut gränsbrytare
Lyftbordet sänks inte.	-Sänkande gränsbrytare eller mikrobrytare på säkerhetsskyddet är skadat -Elektromagnetisk ventil är dysfunktionell -Säkerhetsskydd används -Något är fel med det elektriska kretskortet	-Byt ut sänkande gränsbrytare eller mikrobrytare. -Kontrollera funktionen hos den elektromagnetiska ventilen och reparera den -Tryck UPP-knappen -Byt ut det elektriska kretskortet
Bordets ben överskrider gränsläget (om finns) när bordet sänktes.	-Inre läckage i elektromagnetisk ventil -Packning skadad i hydraulisk cylinder	-Reparera elektromagnetisk ventil eller byt ut den om nödvändigt -Kontrollera och byt ut packning
Lyftbordet kan inte nå sin högsta position.	-Inte tillräckligt med olja -Gränsbrytaren är skadad	-Fyll på med olja -Kontrollera och reparera gränsbrytaren, byt ut den om nödvändigt

**Oljans varumärke är ISO HL32 (såsom Rando Oil R & O32, D.T.E. lättolja, Turbo32)**



## SPECIFIKATIONER

Modell	NOSP1000H	NOSP2000H	NOSP4000H	
Kapacitet (kg)	1000	2000	4000	
Höjd, sänkt (mm)	205	230	240	
Max. höjd (mm)	990	1000	1050	
Plattformens längd (mm)	1300	1600	2000	
Plattforms bredd (mm)	820	1000	1200	
Ungefärlig lyfttid vid lastning, nominell kapacitet (s)	20~25	16~22	30~40	
Motor	Output (W)	1100	2200	2200
	Spänning (V)	380		
	Rotation (r/min)	1400		
	Skyddsklass	IP.54		
	Isoleringsklass	F.		
Nettovikt (kg)	146	268	405	
Hydrauloljovolym (litrar)	1,2	2,5	4,5	



## HYDRAULIC CIRCUIT & ELECTRIC PRINCIPLE DIAGRAM

## HYDRAULIIKKA- JA SÄHKÖPIIRIIN KYTKENTÄKAAVIO

## HYDRAULISK KRETS & ELEKTRISKT PRINCIPDIAGRAM

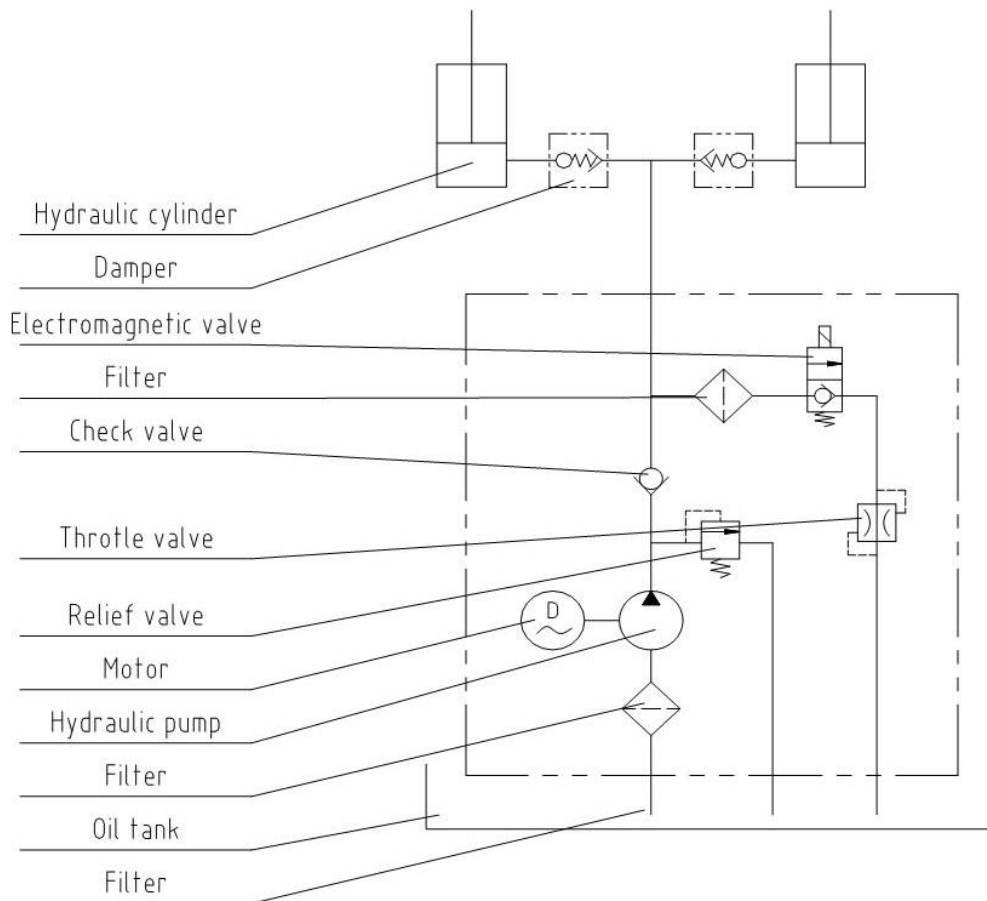

*(Hydraulic cylinder – Hydraulisylinteri – Hydraulisk cylinder*

*Damper – Vaimennin – Spjäll*

*Electromagnetic valve – Sähkömagneettinen venttiili – Elektromagnetisk ventil*

*Filter – Suodatin – Filter*

*Check valve – Takaiskuventtiili – Backventil*

*Throttle valve – Kuristusventtiili – Reducerventil*

*Relief valve – Varoventtiili – Säkerhetsventil*

*Motor – Moottori – Motor*

*Hydraulic pump – Hydraulipumppu – Hydraulisk pump*

*Filter – Suodatin – Filter*

*Oil tank – Öljytankki – Oljetank*

*Filter – Suodatin – Filter)*



**ELECTRIC PRINCIPLE DIAGRAM AND PART LIST (3 P)**

**SÄHKÖKAAVIO JA OSALISTA (3 V)**

**ELECTRISK PRINCIP DIAGRAM OCH STYCKLISTA (3 F)**

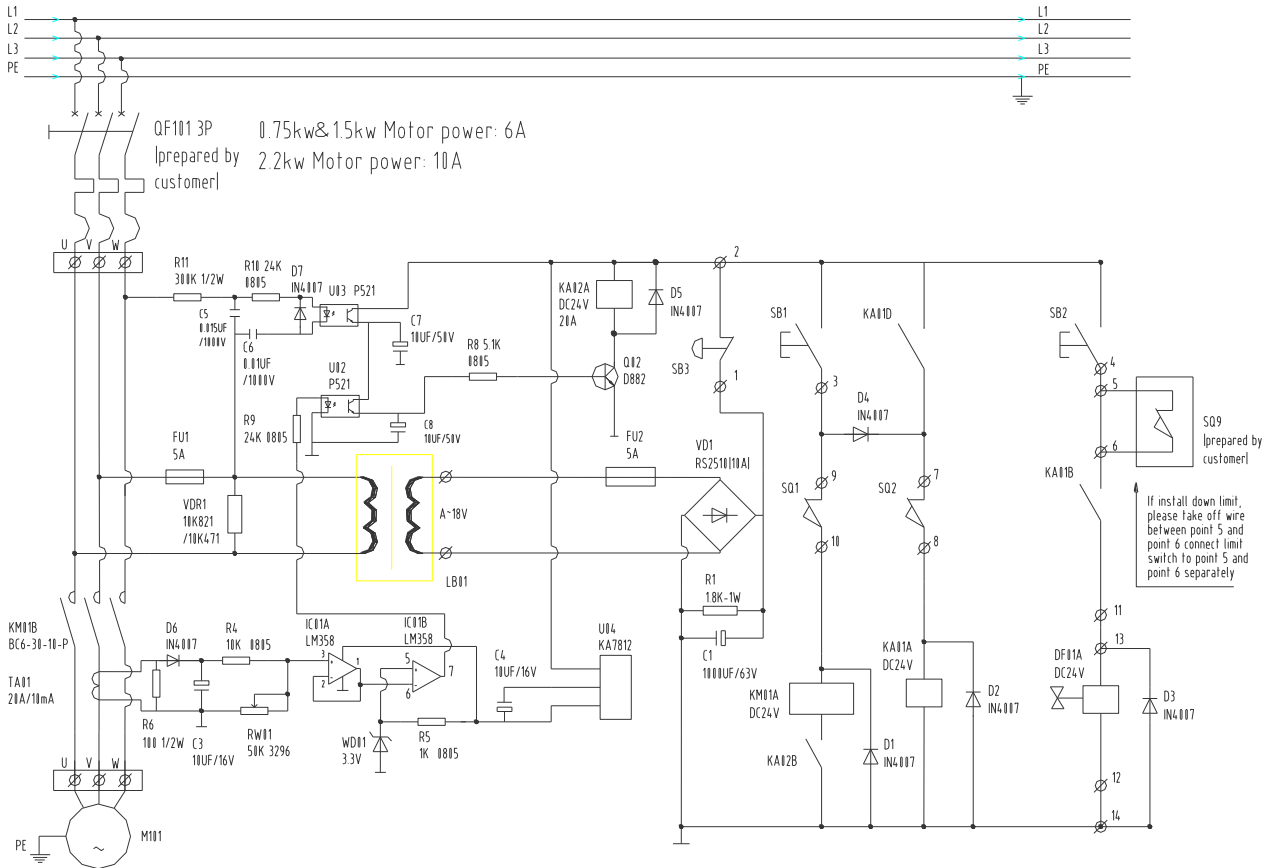



No. Nro. Nr.	Type Tyyppe Typ	Name Nimi Namn	Description Kuvaus Beskrivning	Qty. Lkm. St.
1	LB01	Control power transformer	DF30-110V-460V/0-24V 50VA	1
2	F1 F2	Fast melter	5A	2
3	VD1	Rectifier	RS-2510	1
4	VDR1	Voltage dependent resistor	10K/471 10K/821	1
5	R1	Resistor	1.8K/1W	1
6	C1	Electrolytic condenser	1000uF/63V	1
7	KM01	AC contactor	BC-30-10	1
8	KA1 KA2	Middle relay	SRC-24VDC-SH	2
9	D1 D2 D3 D4 D5 D6 D7	Silicon rectifying diode	IN4007	7
10	DF01	Electromagnetic valve	DC24V	1
11	SB3	Emergency stop button	XB2-ES542C+ZB-BY9101	1
12	SB2	Down button	XB2-BA21C	1
13	SB1	Up button	XB2-BA21C	1
14	SQ1	Up limit switch	D4V-8108Z	1
15	SQ2	Safety switch		2
16	SQ9	Down limit switch	D4V-8108Z (Prepared by customer)	1
17	M101	Pump motor		1
18	QF101	Circuit breaker	C45N3P (6A/0.75-1.5kw, 10A/2.2kw)	1
19	R6	Resistor	100/0.5w	1
20	R4	Resistor	10K/0805	1
21	R5	Resistor	1K/0805	1
22	RW01	Rheostat	50K	1
23	WD01	Stabilovolt tube	3.3V	1
24	C3 C4 C7 C8	Electrolytic condense	10uf/50V 10uf/16V	3
25	IC01	Integrated circuit	LM358	1
26	U04	Integrated circuit	KA7812	1
27	U02 U03	Electric dipole	P521	2
28	TA01	Current transformer	20A	1
29	R9 R10	Resistor	24K/0805	2
30	R8	Resistor	5.1K/0805	1
31	R11	Resistor	300K/0.5W	
32	C5 C6	Electrolytic condenser	0.015uF/1000V 0.01uF/1000V	2
33	Q02	Audion	D882	1



**ELECTRIC PRINCIPLE DIAGRAM AND PART LIST (2 P)**

**SÄHKÖKAAVIO JA OSALISTA (2 V)**

**ELECTRISK PRINCIP DIAGRAM OCH STYCKLISTA (2 F)**

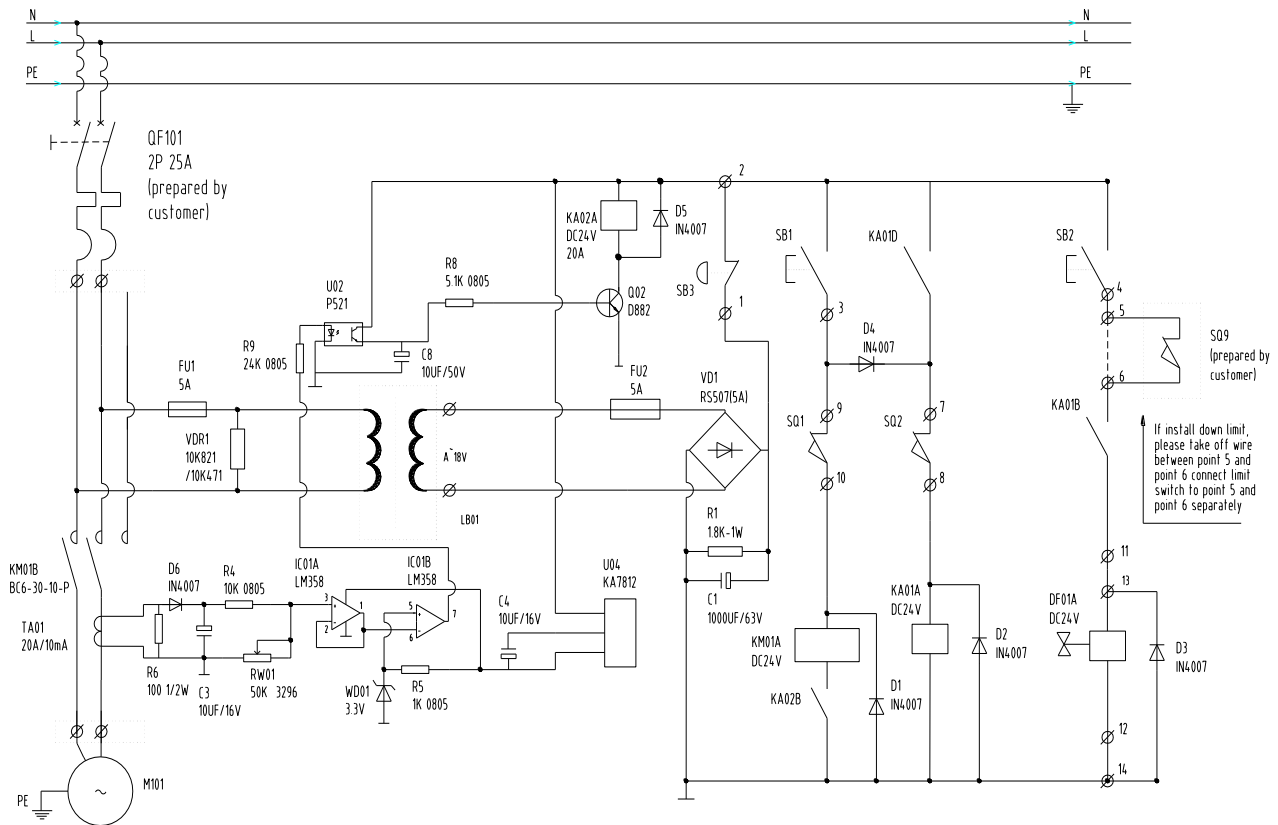



No. Nro. Nr.	Type Tyyppe Typ	Name Nimi Namn	Description Kuvaus Beskrivning	Qty. Lkm. St.
1	LB01	Control power transformer	DF30-110V-460V/0-24V 50VA	1
2	F1 F2	Fast melter	5A	2
3	VD1	Rectifier	RS507 (5A)	1
4	VDR1	Voltage dependent resistor	10K/471 10K/821	1
5	R1	Resistor	1.8K/1W	1
6	C1	Electrolytic condenser	1000uF/63V	1
7	KM01	AC contactor	BC-30-10	1
8	KA1 KA2	Middle relay	SRC-24VDC-SH	2
9	D1 D2 D3 D4 D5 D6	Silicon rectifying diode	IN4007	6
10	DF01	Electromagnetic valve	DC24V	1
11	SB3	Emergency stop button	XB2-ES542C+ZB-BY9101	1
12	SB2	Down button	XB2-BA21C	1
13	SB1	Up button	XB2-BA21C	1
14	SQ1	Up limit switch	D4V-8108Z	1
15	SQ2	Safety switch		2
16	SQ9	Down limit switch	D4V-8108Z (Prepared by customer)	1
17	M101	Pump motor		1
18	QF101	Circuit breaker	C45N3P 25A (Prepared by customer)	1
19	R6	Resistor	100/0.5w	1
20	R4	Resistor	10K/0805	1
21	R5	Resistor	1K/0805	1
22	RW01	Rheostat	50K	1
23	WD01	Stabilovolt tube	3.3V	1
24	C3 C4 C8	Electrolytic condense	10uf/16V-10uf/50V	3
25	IC01	Integrated circuit	LM358	1
26	U04	Integrated circuit	KA7812	1
27	U02	Electric dipole	P521	1
28	TA01	Current transformer	20A	1
29	R9	Resistor	24K/0805	1
30	R8	Resistor	5.1K/0805	1
31	Q02	Audion	D882	1





**EXPLODED VIEWS AND PART LISTS**

**RÄJÄYTYSKUVAT JA OSALISTAT**

**EXPLODERADE BILDER OCH STYCKKLISTER**

Model / Malli / Modell: NOSP1000H

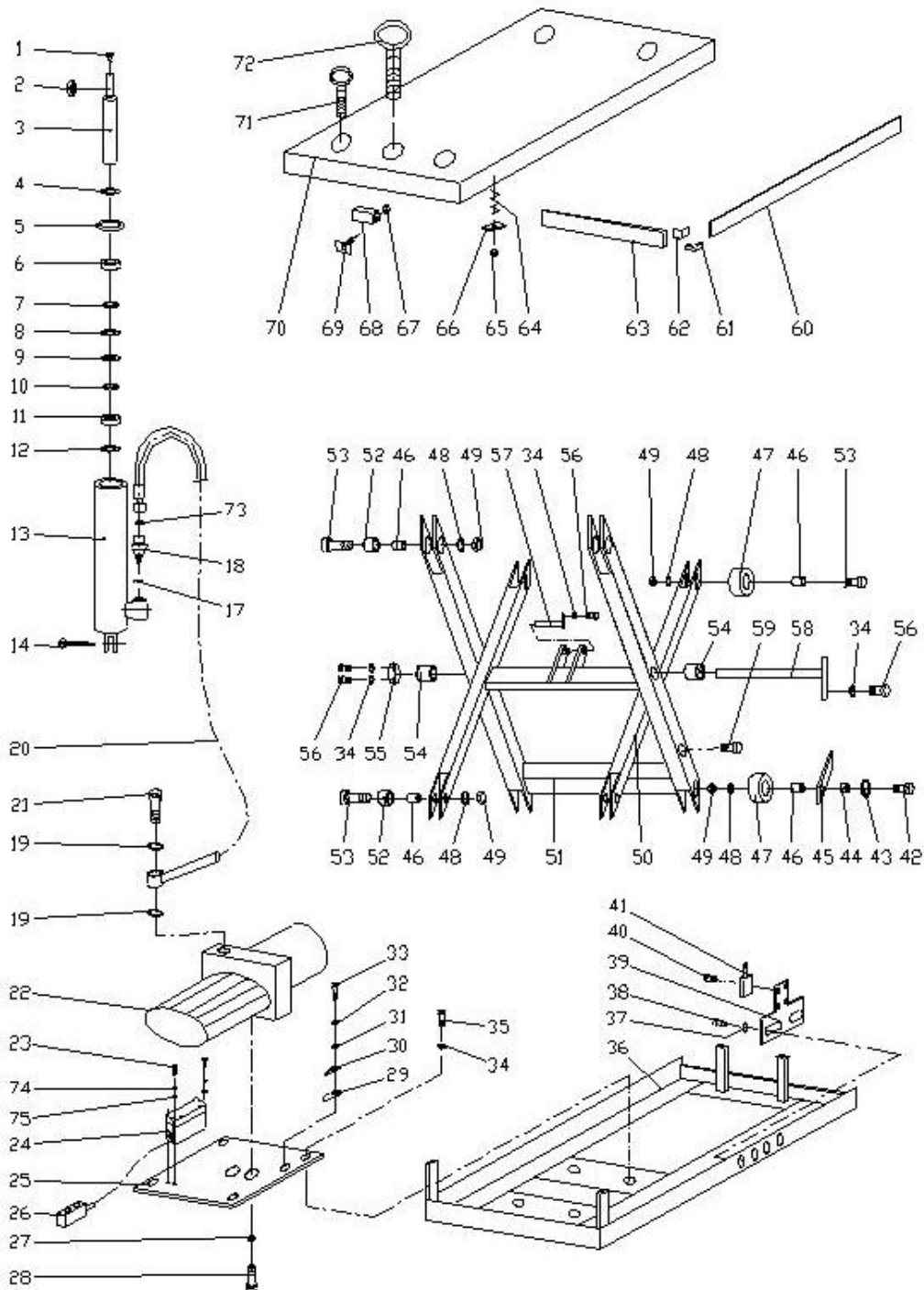



NOSP1000H

NO. NRO. NR.	DESCRIPTION KVAUS BESKRIVNING	QTY. LKM. ST.	NO. NRO. NR.	DESCRIPTION KVAUS BESKRIVNING	QTY. LKM. ST.
1.	Grease cup M6	1	40	Bolt M5x10	4
2.	Bearing GE30ZS	1	41	Travel switch (ME-9101)	1
3.	Piston rod	1	42	Bolt M12x70	2
4.	Seal cover 52x40x7	1	43	Washer 12	2
5.	Retaining ring $\phi$ 75	1	44	Bushing	2
6.	Cylinder cover	1	45	Prop	2
7.	O-ring 40x2.65	1	46	Bushing	8
8.	Snap ring $\phi$ 80	1	47	Roller	4
9.	O-ring 75x2.65	1	48	Spring washer 12	8
10.	Snap ring $\phi$ 40	1	49	Nut M12	8
11.	Piston	1	50	Internal scissors	1
12.	Seal ring 80x60x22.3	1	51	External scissors	1
13.	Cylinder	1	52	Bushing $\phi$ 20x $\phi$ 18x15	8
14.	Split pin 4x35	1	53	Bolt M12x60	6
17.	Seal ring 16	1	54	Bushing	2
18.	Hose break valve	1	55	Washer	1
19.	Seal ring 14	2	56	Hex headed screw bolt M8x20	4
20.	High pressure hose	1	57	Pin	1
21.	Joint	1	58	Pin	1
22.	Hydraulic power pack	1	59	Bolt	2
23.	Bolt M5x10	4	60	Safety frame I	2
24.	Electric box	1	61	Fixed-board	4
25.	Pump pack base	1	62	Connected-board	4
26.	Control switch	1	63	Safety frame II	2
27.	Spring washer 10	2	64	Spring	4
28.	Hex socket screw bolt M10x20	2	65	Nut M8	4
29.	Indicator $\phi$ 6	1	66	Buffer-board	4
30.	Connector lug $\phi$ 6-4	1	67	Nut	4
31.	Washer 6	1	68	Safety switch	2
32.	Spring washer 6	1	69	Fixed-board	4
33.	Bolt M6x12	1	70	Table	1
34.	Spring washer 8	8	71	Lifting bolt M10	4
35.	Bolt M8x10	4	72	Lifting bolt M16	1
36.	Chassis	1	73	O-ring 9.5x1.8	1
37.	Washer 6	2	74	Spring washer 5	4
38.	Bolt M6x10	2	75	Washer 5	4
39.	Frame of travel switch	1			



Model / Malli / Modell: NOSP2000H

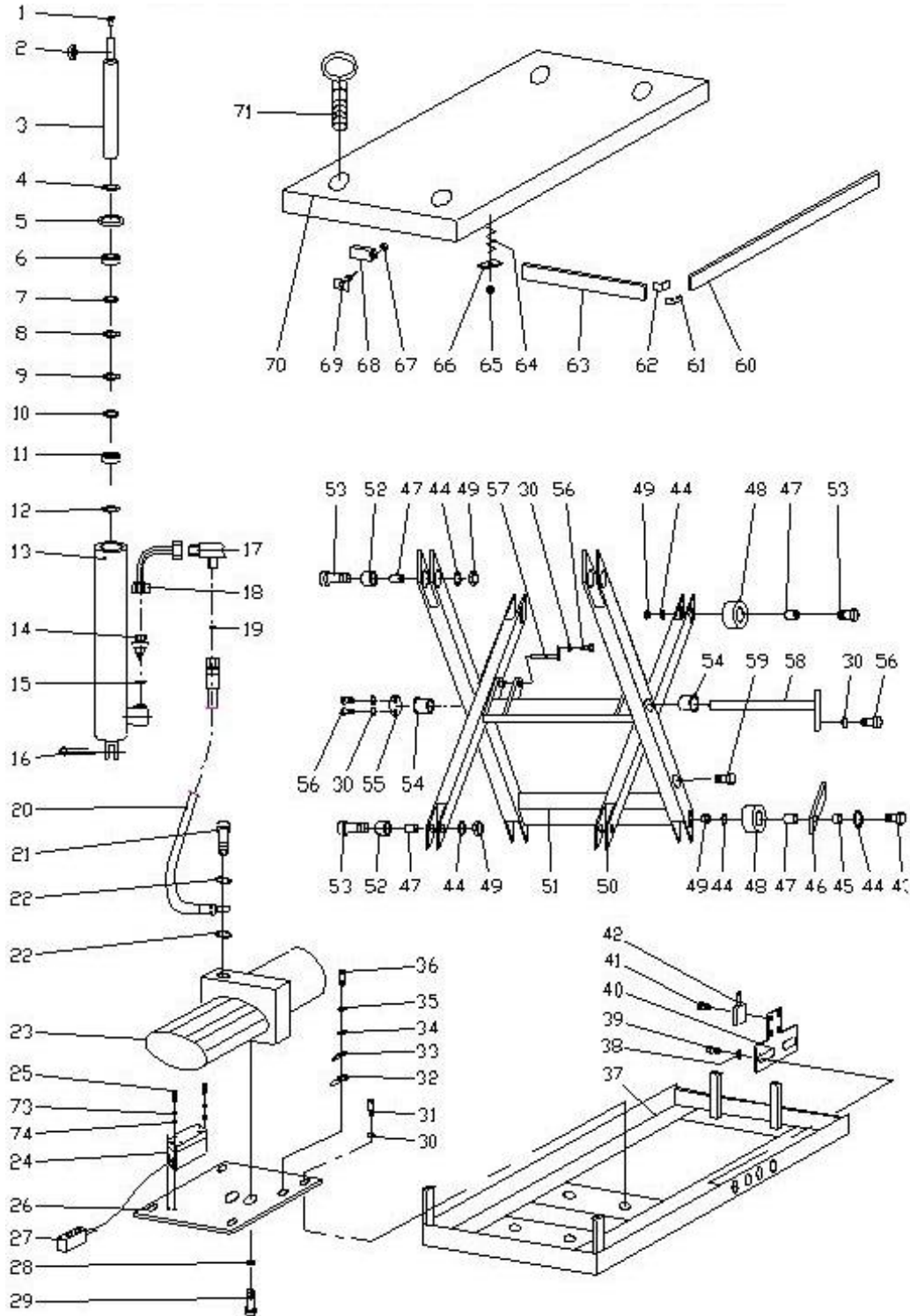



NOSP2000H

NO. NRO. NR.	DESCRIPTION KUNVAUS BESKRIVNING	QTY. LKM. ST.	NO. NRO. NR.	DESCRIPTION KUNVAUS BESKRIVNING	QTY. LKM. ST.
1.	Grease cup M6	2	38	Washer 6	2
2.	Bearing GE30ZS	2	39	Bolt M6x10	2
3.	Piston rod	2	40	Frame of travel switch	1
4.	Seal cover 52x40x7	2	41	Bolt M5x10	4
5.	Retaining ring $\phi$ 75	2	42	Travel switch (ME-9101)	1
6.	Cylinder cover	2	43	Bolt I	2
7.	O-ring 40x2.65	2	44	Washer 14	10
8.	Snap ring $\phi$ 80	2	45	Bushing	2
9.	O-ring 75x2.65	2	46	Prop	2
10.	Snap ring $\phi$ 40	2	47	Bushing	8
11.	Piston	2	48	Roller	4
12.	Seal ring 80x60x22.3	2	49	Nut M14	8
13.	Cylinder	2	50	Internal scissors	1
14.	Hose break valve	2	51	External scissors	1
15.	Seal ring 16	2	52	Bushing	8
16.	Split pin 4x35	2	53	Bolt	6
17.	T joint	1	54	Bushing	2
18.	Steel tube	2	55	Washer	1
19.	O-ring 6x1.8	1	56	Hex headed screw bolt M8x20	5
20.	High pressure hose	1	57	Pin	2
21.	Joint	1	58	Pin	1
22.	Seal ring 14	2	59	Bolt	2
23.	Hydraulic power pack	1	60	Safety frame I	2
24.	Electric box	1	61	Fixed-board	4
25.	Bolt M5x10	4	62	Connected-board	4
26.	Pump pack base	1	63	Safety frame II	2
27.	Control switch	1	64	Spring	4
28.	Spring washer 10	2	65	Nut M8	4
29.	Hex bolt M10x20	2	66	Buffer-board	4
30.	Spring washer 8	9	67	Nut M4	4
31.	Bolt M8x10	4	68	Safety switch	2
32.	Indicator $\phi$ 6	1	69	Fixed-board	4
33.	Connector lug $\phi$ 6-4	1	70	Table	1
34.	Washer 6	1	71	Lifting bolt M10	4
35.	Spring washer 6	1	72	Lifting bolt M16	1
36.	Bolt M6x12	1	73	Spring washer 5	4
37.	Chassis	1	74	Washer 5	4



Model / Malli / Modell: NOSP4000H

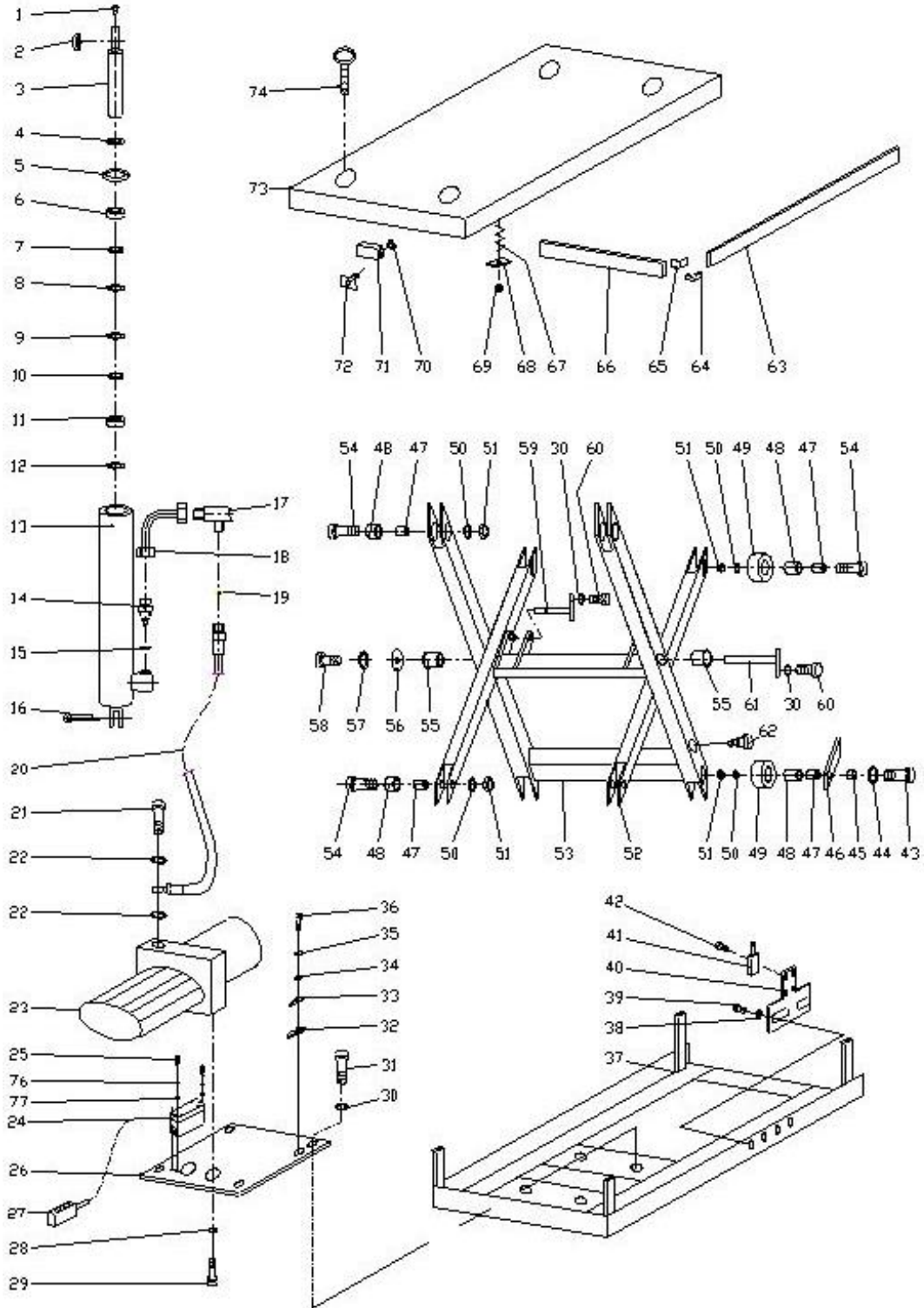



NOSP4000H

NO. NRO. NR.	DESCRIPTION KUNVAUS BESKRIVNING	QTY. LKM. ST.	NO. NRO. NR.	DESCRIPTION KUNVAUS BESKRIVNING	QTY. LKM. ST.
1.	Grease cup M6	2	40	Frame of travel switch	1
2.	Bearing GE40ET	2	41	Travel switch (ME-9101)	1
3.	Piston rod	2	42	Bolt M5x10	4
4.	Seal cover 58x50x6.5	2	43	Bolt	2
5.	Retaining ring $\phi$ 95	2	44	Washer	2
6.	Cylinder cover	2	45	Bushing	2
7.	Guide ring	2	46	Prop	2
8.	Snap ring $\phi$ 100	2	47	Bushing	8
9.	O-ring 95x2.65	2	48	Bushing $\phi$ 34x $\phi$ 30x20	16
10.	Snap ring $\phi$ 50	2	49	Roller	4
11.	Piston	2	50	Spring washer 18	8
12.	Seal ring 100x75x22.3	2	51	Nut M18	8
13.	Cylinder	2	52	Internal scissors	1
14.	Hose break valve	2	53	External scissors	1
15.	Seal ring 16	2	54	Bolt	6
16.	Split pin 4x35	2	55	Bushing $\phi$ 60x $\phi$ 55x60	2
17.	T joint	1	56	Washer	1
18.	Steel tube	2	57	Spring washer 12	1
19.	O-ring 6x1.8	1	58	Hex bolt M12x30	1
20.	High pressure hose	1	59	Pin	2
21.	Joint	1	60	Hex bolt M8x20	3
22.	Seal ring 18	2	61	Pin	1
23.	Hydraulic power pack	1	62	Bolt	2
24.	Electric box	1	63	Safety frame I	2
25.	Bolt M5x10	4	64	Fixed-board	4
26.	Pump pack base	1	65	Connected-board	4
27.	Control switch	1	66	Safety frame II	2
28.	Spring washer 10	2	67	Spring	6
29.	Hex bolt M10x20	2	68	Buffer-board	6
30.	Spring washer 8	7	69	Nut M8	6
31.	Bolt M8x12	4	70	Nut M4	4
32.	Indicator $\phi$ 6	1	71	Safety switch	2
33.	Connector lug $\phi$ 6-4	1	72	Fixed-board	4
34.	Washer 6	1	73	Table	1
35.	Spring washer 6	1	74	Lifting bolt M10	4
36.	Bolt M6x12	1	75	Lifting bolt M16	1
37.	Chassis	1	76	Spring washer 5	4
38.	Washer 6	2	77	Washer 5	4
39.	Bolt M6x10	2			



## Original Declaration of Conformity acc. to annex 2:1A

**Käännös alkuperäisestä vaatimustenmukaisuusvakuutuksesta liitteen 2:1A mukaisesti**  
**Översättning av original försäkran om kravöverensstämmelse enligt bilaga 2:1A**

**EN:** SCM Citra Oy declares that the items listed below comply with the applicable essential Health and Safety Requirements of the EC Machinery Directive 2006/42/EC and Low voltage directive 2014/35/EU. If the customer makes any modifications of the products or if the customer adds any products or components which are incompatible SCM Citra Oy will not take any responsibility for the consequences regarding the safety of the products.

**FI:** SCM Citra Oy vakuuttaa, että alla mainitut toimittamamme nostovälineet täyttävät konedirektiivin 2006/42/EY sekä pienjännitedirektiivin 2014/35/EU vaatimukset. SCM Citra Oy ei vastaa toimittamiensa tuotteiden turvallisuudesta, mikäli niihin tehdään muutoksia asiakkaan toimesta, tai niihin liitetään yhteensopimattomia komponentteja.

**SV:** SCM Citra Oy försäkrar att de nedan nämnda av oss levererade lyftredskapen uppfyller kraven i maskindirektiv 2006/42/EG och lågspänningsdirektivet 2014/35/EU. SCM Citra Oy svarar inte för säkerheten för de levererade produkterna, om det genom kundens försorg görs förändringar på dem, eller om inkompatibla komponenter ansluts till dem.

---

Product description and product numbers / Tuotekuvaus ja tuotekoodit / Produktbeskrivning och produktkoder:

*Electrical hydraulic lifting table / Sähköhydraulinen nostopöytä / Elektriskt-hydrauliskt lyftbord;*

**NOSP1000H:** Max. load / Maksimikuorma / Max last 1000 kg

**NOSP2000H:** Max. load / Maksimikuorma / Max last 2000 kg

**NOSP4000H:** Max. load / Maksimikuorma / Max last 4000 kg

Serial number / Sarjanumero / Serienummer:

**EN:** Following norms are applied and fulfilled for the lifting devices that this declaration of conformity relates to:

**FI:** Yllä mainitut tuotteet, joista tämä vaatimustenmukaisuusvakuutus annetaan, on valmistettu seuraavien standardien mukaisesti:

**SV:** Följande normer tillämpas och uppfylls för lyftanordningarna som denna försäkran om överensstämmelse avser:

EN 1570



**EN:** The person authorized to compile the technical documentation in accordance with Annex VII part A:

**FI:** Konedirektiivin 2006/42/EY liitteen VII osan A mukaisen teknisen tiedoston valtuutettu kokoaja:

**SV:** Bemyndigad att sammanställa den tekniska dokumentfilen enligt bilaga VII del A till maskindirektiv 2006/42/EG:

Philip Eliasson, SCM Citra Oy, Asessorinkatu 3-7, 20780 Kaarina, Finland

Manufacturer / Valmistaja / Tillverkare:

**SCM Citra Oy**  
Asessorinkatu 3-7, 20780 Kaarina, Finland  
Tel: +358 2 511 5511, sales@haklift.com  
www.haklift.com

**Date / Päiväys / Datum:**