

Gebuwin Elektrische lieren  
Gebuwin Electric winches  
Gebuwin Elektriske vinsjer  
Kabestany elektryczne Gebuwin



## e-Winch e-W250-3000

**NL** Gebruiksaanwijzing

[Pagina 3](#)

**GB** Instruction manual

[Page 6](#)

**NO** Bruksanvisning

[Side 12](#)

**PL** Instrukcja obsługi

[Strona 18](#)



Scan to download all  
other documents

**GEBUWIN**  
quality winches



Note: this document is translated from the original language Dutch - subject to alterations and linguistic errors

**Gebuwin B.V.**  
Industrieweg 6  
7102 DZ Winterswijk  
The Netherlands  
(+31) 543 532 600  
info@gebuwin.com

## CE-DECLARATION CE-VERKLARING

Gebuwin B.V. hereby declares, that the design, construction and commercialised execution of the below mentioned product(s) complies with the essential health and safety requirements of the CE Machinery Directive (2006/42/EG). The validity of this CE-declaration will cease in case of any modification or a supplement not being agreed with us previously. Furthermore, validity of this declaration will cease in case that the machine will not be operated correctly and in accordance to the operating instructions and/or not be inspected regularly.

*Hiermede verklaart Gebuwin B.V., dat het ontwerp, constructie en uitvoering van de hieronder vermelde product(en) voldoen aan de toepasselijke veiligheids-, en gezondheidseisen van de CE-markering machinerichtlijn (2006/42/EG). De geldigheid van deze verklaring eindigt indien er een verandering of toevoeging heeft plaatsgevonden welke niet met Gebuwin is afgestemd en in het geval van niet juist of incorrect gebruik van het product en het niet uit voeren van de vereiste controles.*

---

<b>Product</b> <i>Product</i>	Elektrische wormwiel lieren <i>Electric worm gear winches</i>
<b>Type</b>	e-W250../..., e-W500../..., e-W1000../..., e-W1500../..., e-W2000../...,e-W3000../...,
<b>Serial no.</b> <i>Serie nr.</i>	Serial numbers for the individual capacities are registered in the CE production book <i>De serienummers van de afzonderlijke capaciteiten zijn geregistreerd in het CE-productieboek</i>
<b>Relevant CE directives</b> <i>Relevante CE richtlijn</i>	EC-machinery directive 2006/42/EC (Appendix II A) <i>CE-markering machinerichtlijn 2006/42/EG (Appendix II A)</i>
<b>Transposed standards</b> <i>Toegepaste normen</i>	ISO12100, EN13157, DIN15020, EN14492

---

<b>Date</b>	01-01-2024
<b>Manufacturer</b>	Gebuwin B.V. Industrieweg 6 7102 DZ, Winterswijk The Netherlands

**Signature**



<b>Representative</b>	R. Siertsema (Operational Director)
-----------------------	-------------------------------------

---



## 1. Inleiding

Geachte klant,

Allereerst willen wij u danken dat u een professioneel hijsproduct van Gebuwin B.V. heeft gekocht, wat met de grootste zorg is ontwikkeld, gefabriceerd en getest. Wij moeten u erop wijzen dat het noodzakelijk is om eerst deze gebruiksaanwijzing aandachtig door te lezen en op te volgen voordat u het product gaat gebruiken.

Verder willen we u verwijzen naar onze website [www.gebuwin.com](http://www.gebuwin.com) waar u verschillende accessoires t.b.v. deze lier aan kunt bekijken, bijvoorbeeld een complete kabelset en aandrijfvet voor de overbrenging. Ook kunt u via deze website de volgende informatie vinden en downloaden:

- service informatie;
- gebruiksaanwijzing.

Gebuwin producten voldoen aan de eisen van de Europese Unie en met name de EC-machinerichtlijn. Gebuwin is tevens gekwalificeerd volgens het kwaliteitssysteem ISO 9001. Tijdens het productieproces worden onderdelen constant onderworpen aan controles en inspecties met aan het eind van het productieproces een eind controle/inspectie.

## 2. Veiligheidsvoorschriften

De Gebuwin elektrische lieren met type e-W zijn elektrische wormwiel aangedreven kabellieren met een 3 fasen draaistroom uitvoering. Deze lieren zijn te bevestigen aan muren of constructies. De lieren zijn uitsluitend te gebruiken voor het trekken en/of hijsen van goederen. De lieren hebben een statische veiligheidsfactor van 1,25.



**Het vervoeren (hijsen) van personen alsmede het zich bevinden onder een bewegende last is niet toegestaan.**



**Het niet in acht nemen van deze handleiding en instructies kan tot gevaarlijke situaties leiden. Daaruit volgende (persoonlijke)schade valt niet onder de verantwoordelijkheid van Gebuwin B.V.**

De lieren zijn niet geschikt voor:

- continu gebruik;
- het lostrekken van vastzittende materialen;
- het slepen of het scheefhijsen van lasten;
- voor personen transport;
- in zalen en productielocaties voor toneelvoorstellingen;
- gebruik in een omgeving waarin gewerkt wordt met agressieve en/of explosiegevaarlijke stoffen.

Technische veranderingen aan de lieren en/of het monteren van randapparaten zijn alleen geoorloofd na schriftelijke toestemming van Gebuwin B.V.

De bediening, montage, eventuele reparaties en het onderhoud van de lier mogen alleen gedaan worden door deskundige personen die:

- daartoe aangesteld en bevoegd zijn;
- hiervoor opgeleid zijn;
- vertrouwd zijn met de juiste voorschriften;
- bij reparatie altijd originele onderdelen gebruiken.

### 2.1 Bedienend persoon

Alleen bevoegde personen die met de werking van deze producten vertrouwd zijn mogen deze producten bedienen. Ook moeten deze personen toestemming hebben van de eigenaar van het product. Verder dient het bedienend personeel te letten op:

- Gebruik persoonlijke beschermingsmiddelen;
- Pak de kabel alleen met veiligheidshandschoenen aan;
- Geen lange haren en/of losse haren, ringen, kettingen of andere sieraden dragen;
- Geen losse kleding.

### 2.2 Lier

De lier is gemaakt voor het verticaal hijsen en dalen van niet-geleide lasten, horizontaal verplaatsen van lasten op hellende vlakken, zwenkende kleppen, deksels enz. Het product is uitgerust met een elektrische rem. Deze rem houdt de last op elke hoogte vast en zorgt ervoor dat de last gecontroleerd verplaatst kan worden.

Elektrische lieren kunnen het beste in een overdekte ruimte geïnstalleerd worden. Bij installatie in de openlucht adviseren wij om een afscherming te installeren dat in ruststand de lier beschermd tegen weersomstandigheden zoals directe zonwarmte, stof, regen, sneeuw enz.. Vraag Gebuwin naar de mogelijkheden. De werking van de motor en/of rem kan in vochtige omgevingen met sterke temperatuurfuctuaties in gevaar komen.

De opgegeven hijskracht van de eerste kabel laag, welke vermeld staat op het typeplaatje, mag nooit overschreden worden. De lier moet minimaal bevestigd worden met de voorgeschreven bevestigingsmaterialen uit tabel 1. De lier moet minimaal 1 keer per jaar getest worden door een deskundige.



**Raak bij gebruik nooit bewegende delen aan!**

Voor gebruik van de lier altijd de volgende inspectie uitvoeren:

- Controleer de remfunctie;
- Controleer de toestand van de kabel en de hijsmiddelen;
- Controleer de draagconstructie.

### 2.3. Last

Ten aanzien van de last dient men het volgende in acht te nemen:

- Laat de last niet onbeheerd in gehesen toestand hangen;
- Laat de last niet schommelen;
- Laat de last nooit plotseling van de kabel vallen;
- Zorg ervoor dat de totale hijs hoogte overzichtelijk is.

## 2.4 Kabel en hijsmiddel(en)

Ten aanzien van de kabel en hijsmiddel (last haak) dient men het volgende in acht te nemen:

- Gebruik alleen gecertificeerde kabels volgens DIN 15020 met een min. breekkracht uit tabel 1;
- Kabels en last haken moeten regelmatig gecontroleerd en onderhouden worden volgens DIN 15020;
- Lasthaken moeten veiligheidskleppen hebben;
- Lasthaken moeten volgens voorschrift met een kous en kabelklem aan de kabel bevestigd zijn;
- De last moet op de juiste manier bevestigd worden;
- De zijdelingse afloophoek, de verseizing, mag maximaal 4 graden zijn
- **Minstens 3 veiligheidswindingen moeten onder last op de eerste laag van de trommel blijven; Let op! Gebruikt u een Dyneema/HMPE kabel dan dient u rekening te houden met 10 veiligheidswindingen in plaats van 3.**
- De bovenkant van de laatste kabel laag dient anderhalf keer de kabeldiameter vrij te zijn van de uiterste rand van de trommelflens;
- De kabel dient onder voorspanning op de trommel gewikkeld te worden;
- **Nooit in de kabelloop grijpen;**
- Neem de juiste kabelcapaciteit in acht;

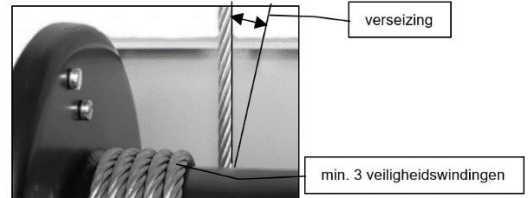
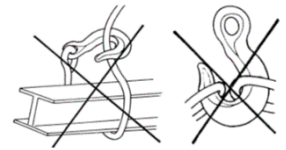
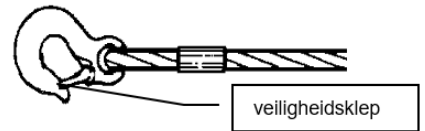

## 3. Technische gegevens

De type aanduiding van de Gebuwin elektrische lieren is als volgt opgebouwd:

e-W : Elektrische lieren (electric winch), met hijscapaciteiten van 250, 500, 1000, 1500, 2000 en 3000 kg.  
GR : Grijs, lak kleur grijs RAL7035

Zie voor specificaties einde gebruiksaanwijzing.

### 3.1. Functie omschrijving

De e-W type lieren zijn elektrisch aangedreven lieren die geschikt zijn voor een vaste opstelling. In een buiten opstelling adviseren wij een extra afscherming (kap) aan te brengen in verband met de weersinvloeden. Vraag Gebuwin naar de mogelijkheden voor afscherming van de elektrische lier.

Het frame is van staalplaat gemaakt en is geschikt voor bevestiging aan wanden, vloeren, masten en dergelijke. De twee frameplaten worden op afstand gehouden door stalen assen. De stalen kabeltrommel bevindt zich tussen de 2 frame helften. De kabeltrommel wordt aangedreven door een elektrische motorunit welke is voorzien van een remmotor en een wormwielkast. Vanaf de uitvoering e-W1000 is er tussen de wormwielkast en de kabeltrommel nog een extra tandwiel overbrenging om het gewenste trek (hijs) moment te realiseren. Hieronder zijn de belangrijkste onderdelen beschreven:

- Standaard 3 fase motor met een AC remmotor met een beschermingsclassificatie van IP54;
- Overbrenging
  - o De e-W250en de e-W500 hebben een wormwielkast voorzien van vet;
  - o vanaf de e-W1000 een wormwielkast voorzien van vet met nog een extra tandwieloverbrenging met een slagvaste kunststof afscherming;
- (Optie) Kabeleind – en beginschakelaar (slagenteller) is verplicht in de hijsuitvoering en werkt met een stuurspanning (24V). De behuizing is van slagvast kunststof en heeft beschermingsclassificatie van IP65;
- Standaard is de lier voorzien van een gladde kabeltrommel. De kabel wordt op de trommel bevestigd middels een kegverbinding;
- (Optie) Kabeltrommel met meerdere kabelcompartimenten;
- (Optie) Kabeltrommel voorzien van groeven om de kabelgeleiding beter te waarborgen;
- (Optie) De drukrol draagt zorg voor het juist opwickelen van de kabel. Voor een juiste werking van de drukrol adviseren wij niet verder te gaan dan 2 kabellagen.
- Een mogelijkheid voor een externe eindschakelaar is aanwezig in de besturingskast;
- Een elektronische overlastbeveiliging door stroom uitschakeling is aanwezig vanaf de e-W1000 en wordt fabrieksmatig ingesteld. De overlastbeveiliging voorkomt dat de liermotor afslaat door het hijsen van een te zware last. De overlastbeveiliging is ingebouwd in de besturingskast welke een beschermingsclassificatie heeft van IP55;
- De handbedieningsunit (drukknoppenkast) werkt met laagspanning (24V) en heeft standaard een kabellengte van 1 meter. De unit bevat een noodschakelaar en 2 drukknoppen. De unit heeft een beschermingsclassificatie van IP65;
- De lier is standaard voorzien van een 16A CEE stekker met een kabellengte van 2 meter;

### 3.2. Montage instructie

Er zijn verschillende montage posities mogelijk. Hieronder zijn de verschillende montage posities weergegeven met betrekking tot de lier. Dit in verband met een juiste smering van de wormwielkast en afdichting van de lagering. Mogelijke montage posities zijn hieronder weergegeven:

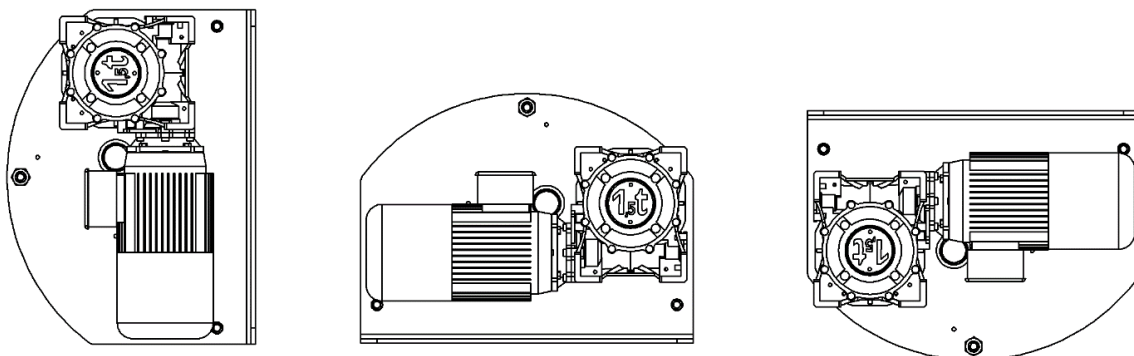

Bij een gladde kabeltrommel (zonder groeven) kan de kabel in beide richtingen worden afgewikkeld. Bij het aanpassen van de afwikkelrichting moet ook de elektrische besturing worden aangepast conform het aansluitschema. De volgende kabel afwikkel richtingen zijn hieronder schematisch weergegeven. In het arceerde gebied kan geen kabel lopen in verband met de afstandsbuizen van het frame. De kabelwikkelrichting wordt standaard ingesteld volgens figuur A. Mocht de wikkelrichting verkeerd zijn dan moeten de fase draden verwisseld worden.

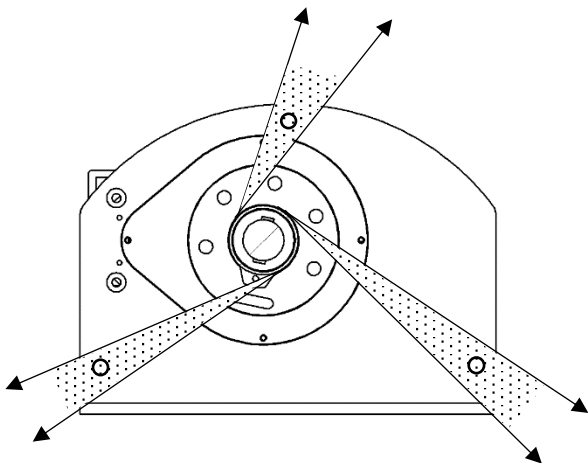

Figuur A

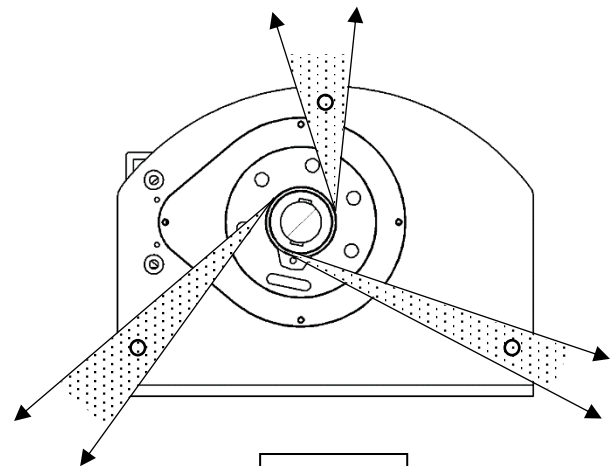

Figuur B



**LET OP:** Bij een gegroefde kabeltrommel kan de afwikkelrichting niet worden gewijzigd.

Lieren met een gegroefde trommel worden standaard geleverd met een kabel afwikkel richting volgens figuur A.

De lier dient gemonteerd te worden met de aangegeven bouten in de technische specificatie. Om het optreden van spanningen in het frame te voorkomen dient gelet te worden op:

- een effen vlak ter plaatse van de bevestigingsbouten, desnoods invullen met vulplaatjes;
- en of de draagkracht van een wand of andere constructie voldoende is;
- om een goede kabelloop te waarborgen moet de lier waterpas (kabeltrommel horizontaal) gemonteerd worden;
- Alle moeren van de bevestigingsbouten moeten in gelijke mate vastgedraaid en geborgd worden;
- Gebruik bij de montage werkhandschoenen.

### 3.3. Kabel montage

Voor de keuze van de kabel dient de tabel geraadpleegd te worden. De kabellengte dient zodanig lang te zijn dat bij de last in de onderste positie er minstens 3 kabel windingen op de trommel blijven. De bevestiging van de kabel gebeurt door middel van een keg. Standaard stalen en roestvaststalen kabels kunnen door Gebuwin geleverd worden en voldoen aan EN 12385-4. Diameter en minimale breuksterkte staan vermeld bij de technische specificatie en op het typeplaatje van de lier. Voor ongeleide lasten adviseren wij om draaivrije kabel te gebruiken.

De kabel kan op 2 manieren op de trommel bevestigd worden. Af fabriek dient de kabel gemonteerd te worden volgens figuur A in verband de juist kabel afwikkel richting. Bij veranderingen van de wikkelrichting moeten ook aanpassingen gedaan worden in de besturingskast. Standaard worden de lieren geleverd zonder kabel. Voor lieren met een gegroefde kabeltrommel ligt de kabelrichting vast.

Bij de lieren wordt een keg geleverd om de kabel te bevestigen. Kies eerst de juiste afwikkelrichting en duw dan de kabel door de uitsparing in de flens op de kabeltrommel. Trek vervolgens de kabel enkele centimeters door, vervolgens de keg geheel omsluiten met de kabel en de kabel met keg terugduwen in de uitsparing. Door de kabel te belasten komt de keg vast te zitten in de uitsparing. Hierdoor wordt de kabel stevig ingeklemd. Eventueel kan de keg met een licht werktuig nog wat worden nagedreven.

De kabel moet altijd onder spanning op- en afgewikkeld worden. De afstand tussen de trommelflensrand en de laatste laag op de trommel moet minstens 1,5 x de kabeldiameter zijn. De kabel moet voor gebruik van vet worden voorzien.

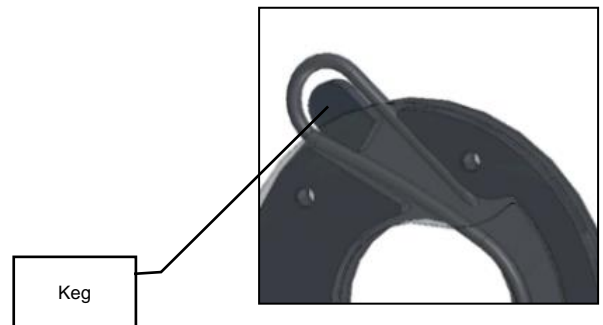

### 3.4. Instellen slagenteller (alleen voor hijslieren)

- Voorzie eerst de lier van de kabel, zie 3.3.
- Verwijder het kapje van de slagenteller.
- Maak de center borgschroef los.
- Spoel op de lier de 3 veiligheidswindingen en leg dit punt vast door middel van instelschroef MC1.
- Lier naar de eindstand en leg dit punt ook vast door middel van instelschroef MC2.
- Zet de borgschroef weer vast en monteer de afschermkappen weer.

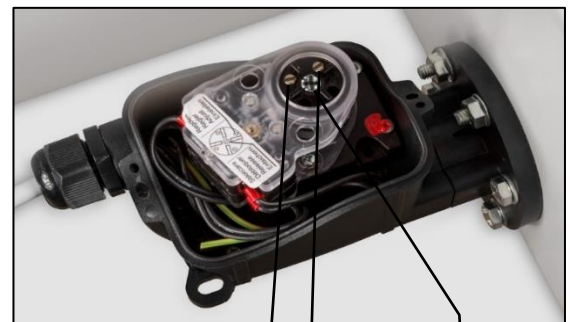

Stelschroef MC1

Stelschroef MC2

Borgschroef

### 3.5. Overlastbeveiliging vanaf de e-W1000

De overlastbeveiliging wordt afgesteld op de nominale last van de lier. Het instellen van de overlast beveiliging mag alleen gedaan worden door een vakbekwaam persoon. De instelling van de overlast beveiliging is beveiligd d.m.v. een code.

### 3.6. Bediening

Met de handbediening kunt u de lier links of rechtsom laten draaien waardoor de kabel op- of afgespoeld wordt. De handbediening is voorzien van een rode noodstop. Deze noodstop kunt u weer ontgrendelen door er aan de draaien. Verder zitten er 2 drukknoppen voor het omkeren van de draairichting.

### 3.7. Ingebruikname

Neem bij de aansluiting de geldende nationale veiligheidsvoorschriften in acht.



De lieren moeten voorafgaand aan de eerste inbedrijfstelling door een vakbekwaam persoon gecontroleerd en afgenomen worden.

De lier is voorzien van een stroomkabel van 2 meter met een CEE steker voor max 16A. Aanpassingen aan de voedingskabel of aan de stuurkabel mogen alleen uitgevoerd worden door vakbekwaam personeel.



Toevoertleidingen voorzien van trage zekeringen met een werkschakelaar

Technische gegevens over de lier, t.a.v. stroom, vindt op het typeplaatje en bij de technische specificatie in deze gebruiksaanwijzing. Elke lier is voorzien van een elektrisch schema welke u kunt vinden in de besturingskast. Het schema kan ook opgevraagd worden bij Gebuwin met opgave van het productieserienummer.

Voor de eerste ingebruikname controleren op:

- bevestigingsschroeven, pennen, keggen op een plaats zitten en geborgd zijn;
- de bewegingsrichtingen van de last overeenkomen met de symbolen op de bedieningsunit;
- de kabel juist wordt op- en afgewikkeld, niet verdraaid zit, goed is ingevet en niet aan slijtage onderhevig is.



Doe een eerste run altijd zonder last of met minimale last

## 4. Onderhoud



**Voor inspectie en onderhoudswerkzaamheden moet de lier ontlast worden. Onderhoud en inspectie werkzaamheden dienen door vakbekwaam personeel uitgevoerd te worden, bijvoorbeeld via uw Gebuwin distributeur.**

Inspectie/onderhoud interval	Werkzaamheden
Bij ingebruikname	<ul style="list-style-type: none"><li>- schroefverbindingen controleren</li><li>- functie van de rem controleren</li><li>- kabel reinigen en vetten</li></ul>
voor elk gebruik	<ul style="list-style-type: none"><li>- visueel kabel, kabelbevestigingen en lasthaak op slijtage inspecteren</li><li>- remfunctie controleren</li></ul>
per kwartaal	<ul style="list-style-type: none"><li>- visueel kabel en lasthaak controleren op breuk</li><li>- kabel reinigen en vetten</li></ul>
Jaarlijks	<ul style="list-style-type: none"><li>- testen van de lier door een vakbekwaam en bevoegd persoon</li><li>- schroefverbindingen controleren</li><li>- rem &gt; luchtspleet controleren</li><li>- overlastbeveiliging, indien aanwezig, controleren</li><li>- vanaf de e-W1000 van de trommeltandwielen oud vet verwijderen, controleren en weer goed invetten met EP2 aandrijfvet</li><li>- kabel en lasthaak op scheuren en vervormingen controleren</li></ul>



#### 4.1. Afstellen rem

##### Beschrijving en werking

Elektromagnetische rem met negatieve werking. De remspoel wordt gevoed via een aansluiting op het motorklemmenbord in de standaarduitvoering. De standaard voedingsspanning voor de remeenheid is 230/400V +/- 5% 500 Hz.

De remwerking wordt uitgeoefend bij afwezigheid van stroomvoorziening. Wanneer de stroomvoorziening wordt onderbroken, wordt de bekrachtigingsspoel (1) niet meer bekrachtigd en oefent daardoor niet de magnetische kracht uit die nodig is om het beweeglijke anker (2) op zijn plaats te houden, dat, geduwd door de drukveer (14), de remschijf (3) aan de ene kant tegen de motorflens en het anker zelf aan de andere kant samendrukt, waardoor een remmende werking tot stand wordt gebracht.

##### Luchtspleet afstellen

Voor een goede werking moet de luchtspleet S tussen de elektromagneet (1) en het beweegbare anker (2) tussen de in de tabel aangegeven grenzen (Snom-Smax) liggen; stel deze met behulp van de vasthoudschroeven (10) en moeren (11) af en controleer met behulp van een diktemeter of de gewenste luchtspleet Snom wordt bereikt

Type lier	Remmoment (Nm)	Snom (mm)	Smax (mm)
e-W250	5	0,2	0,4
e-W500	10	0,2	0,4
e-W1000-1500	20	0,3	0,45
e-W2000-3000	40	0,3	0,45

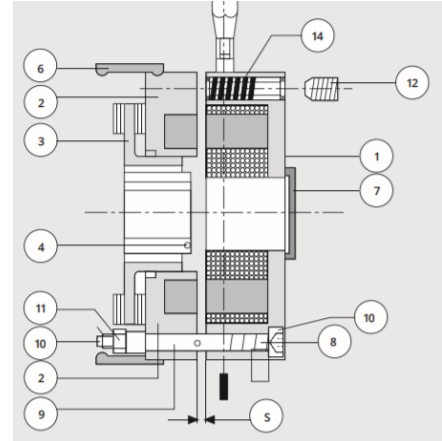

#### 5. Storingen

Storing	Oorzaak	Opheffen
Lier schakelt niet in	<ul style="list-style-type: none"> <li>- geen spanning</li> <li>- fase volgorde is fout aangesloten</li> </ul>	<ul style="list-style-type: none"> <li>- kijk of de lier spanning heeft</li> <li>- 2 fasen omwisselen</li> </ul>
Lier wikkelt de kabel in de verkeerde richting op	<ul style="list-style-type: none"> <li>- Kabel verkeerd bevestigd</li> </ul>	<ul style="list-style-type: none"> <li>- Kabel andersom bevestigen</li> </ul>
De lier doet niets	<ul style="list-style-type: none"> <li>- in de besturingskast knippen lampjes (type e-W1000-3000)</li> <li>- stuurspanning zekering kapot</li> <li>- drukknop bedieningskast defect</li> <li>- kabelbreuk in de stuurkabel</li> <li>- wikkeling defect &gt; mechanische of elektrische overbelasting</li> </ul>	<ul style="list-style-type: none"> <li>- wacht 10 sec. en probeer het nog een keer, let op dat de lier niet overbelast wordt door een te hoge last</li> <li>- vervang zekering in de besturingskast</li> <li>- vervang drukknop</li> <li>- vervang stuurkabel</li> <li>- motor moet gerepareerd worden door een expert</li> </ul>
Lier werkt, last wordt niet gehesen	<ul style="list-style-type: none"> <li>- overlastbeveiliging schakelt in (bij overbelasting)</li> <li>- overlastbeveiliging schakelt in (bij geen overbelasting)</li> </ul>	<ul style="list-style-type: none"> <li>- last verminderen naar nominale belasting</li> <li>- kijk bij: lier gaat vaak in storing</li> </ul>
Motor bromt en heeft een hoge stroomopname	<ul style="list-style-type: none"> <li>- wikkeling defect, rotor maakt een schurend geluid</li> <li>- rem komt niet los</li> </ul>	<ul style="list-style-type: none"> <li>- motor moet gerepareerd worden door een expert</li> <li>- kijk bij: rem komt niet los</li> </ul>
Lier remt niet of de vertraging is te groot	<ul style="list-style-type: none"> <li>- schakelfout na werkzaamheden in de elektrische schakeling</li> <li>- remvoering versleten of vervuilt</li> <li>- luchtspeet te groot</li> </ul>	<ul style="list-style-type: none"> <li>- aansluiting van de rem controleren mbv aansluitschema</li> <li>- rembeslag compleet vernieuwen</li> <li>- luchtspeet opnieuw instellen, zie punt 4.1.</li> </ul>
Rem komt niet los	<ul style="list-style-type: none"> <li>- rem stroomrelais defect</li> <li>- remspoel defect</li> </ul>	<ul style="list-style-type: none"> <li>- stroomrelais vernieuwen</li> <li>- remspoel vernieuwen</li> </ul>
De lier gaat vaak in storing	<ul style="list-style-type: none"> <li>- stroom is niet goed ingesteld (type e-W1000-3000)</li> </ul>	<ul style="list-style-type: none"> <li>- stel de stroom opnieuw in. Kijk eerst op het type plaatje wat de stroom moet zijn. Beveiligingscode is dan nodig.</li> </ul>

## **6. Service**

Voor service en of service onderdelen verwijzen wij u naar de verkopende partij., zijnde een distributeur of Gebuwin zelf.



***Gebruik alleen originele service onderdelen, een goede werking is anders niet gewaarborgd!***

## **7. Milieu**

Aan het einde van de levenscyclus van de lier dienen de diverse onderdelen van de lier volgens de geldende milieu voorschriften afgevoerd te worden.

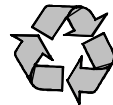

## **8. Garantie**

Gebuwin B.V. geeft 1 jaar garantie op materiaal- en fabricagefouten van Gebuwin elektrisch aangedreven lieren e-W serie.





## 1. Introduction

Dear customer,

We would like to thank you for choosing a Gebuwin product. You've purchased a professional hoisting product which has been developed, produced and tested with the greatest care. However, it is our duty to draw your attention to the fact that firstly, it is essential to read these instructions carefully before using this product and secondly execute them before the product is actually put to use.

Furthermore, we wish to refer you to our website: [www.gebuwin.com](http://www.gebuwin.com) from which various accessories for this winch can be purchased e.g. complete cable sets and special drive lubricating grease. In addition, this website provides downloadable information on the following:

- service information;
- user manuals.

Gebuwin products meet the requirements of the European Union and in particular the EC Machinery Directive. Gebuwin is also qualified according to the quality system ISO 9001. During the production process, parts are constantly subjected to checks and inspections, with a final check / inspection at the end of the production process.

## 2. Safety regulations

The Gebuwin electric winches with type e-W are electric worm gear driven cable winches with a three-phase version. These winches can be attached to walls or structures. The winches can only be used for pulling and / or hoisting goods. The winches have a static safety factor of 1.25.



**The transport (lifting) of persons as well as persons located under a moving load is forbidden.**



**Failure to observe this manual and instructions can lead to dangerous situations. The resulting (personal) damage is not the responsibility of Gebuwin B.V.**

The winches are not suitable for:

- continuous use;
- pulling materials that are tightened on the machine;
- towing or skewing loads;
- for passenger transport;
- in halls and production locations for stage performances;
- use in an environment in which aggressive and / or explosive substances are used.

Technische veranderingen aan de lieren en/of het monteren van randapparaten zijn alleen geoorloofd na schriftelijke toestemming van Gebuwin B.V.

De bediening, montage, eventuele reparaties en het onderhoud van de lier mogen alleen gedaan worden door deskundige personen die:

- daartoe aangesteld en bevoegd zijn;
- hiervoor opgeleid zijn;
- vertrouwd zijn met de juiste voorschriften;
- bij reparatie altijd originele onderdelen gebruiken.

### 2.1 Operator

Only qualified persons who are familiar with the operation of these products are allowed to operate these products. These persons must also have permission from the owner of the product. The operating personnel must also pay attention to:

- Use personal protective equipment;
- Only handle the cable with protective gloves;
- Do not wear long hair and / or loose hair, rings, chains or other jewellery;
- No loose clothes.

### 2.2 Winch

The winch is designed for lifting and lowering non-guided loads vertically, moving loads horizontally on inclined surfaces, swinging flaps, covers, etc. The product is equipped with an electric brake. This brake holds the load at any height and ensures that the load can be moved in a controlled manner.

Electric winches are best installed in a covered area. When installing in the open air, we advise to install a cover that protects the winch in the rest position against weather conditions such as direct sun heat, dust, rain, snow, etc. Ask Gebuwin for the possibilities. Motor and / or brake operation may be compromised in humid environments with strong temperature fluctuations.

The specified lifting force of the first cable layer, which is stated on the nameplate, must never be exceeded. The winch must be fastened at least with the prescribed fasteners from table 1. The winch must be tested by an expert at least once a year.



**Never touch moving parts during use!**

Always perform the following inspection before using the winch:

- Check the braking function;
- Check the condition of the cable and the lifting equipment;
- Check the supporting construction.

### 2.3. Load

Pay attention to the following with respect to the load:

- never leave the load unattended whilst elevated;
- do not allow the load to swing;
- never allow the load to fall suddenly from the cable;
- ensure that the hoisting height remains in clear view.

## 2.4 Cable and hoisting material(s)

Pay attention to the following with respect to the cable and hoisting material(s):

- only use DIN 15020 certified cables with the minimum required breaking force from chart 1;
- cables and load hook must be regularly checked and maintained according to DIN 15020;
- the load must be mounted correctly;
- loading hooks must be fitted with safety catches;
- according to the regulations, loading hooks must be mounted to the cable with a thimble and a ferrule;
- the sideways leverage angle, the lanyard, must not exceed 3 degrees.
- **there must be a minimum of 3 safety windings on the first layer of the drum when loaded;**
- the top of the last cable layer must have at least one and a half cable diameter clearance between the outer edge of the drum flange;
- the cable must be prestressed when being wrapped around the drum;
- **never reach into the cable assembly;**
- only hold the cable when wearing safety gloves;
- adhere to the correct cable capacity;

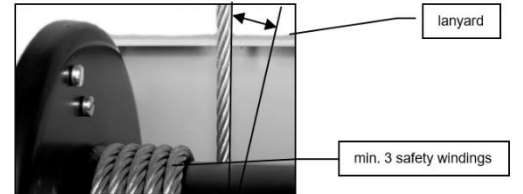
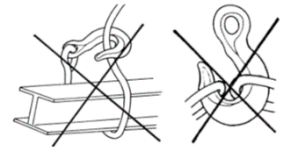
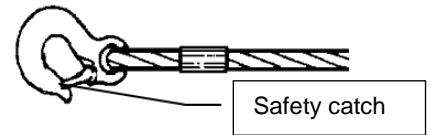

## 3. Technical details

The type designation is as follows:

e-W	: Electric winches (electric winch), with lifting loads of 150, 250, 500, 1000, 1500, 2000 and 3000 kg.
GR	: Grey, painted colour RAL7035
D	: Drum, 1 cable compartment
GD	: Grooved Drum

### 3.1. Function discription

The e-W type winches are electrically driven winches that are suitable for a fixed installation. In an outdoor installation, we recommend installing an extra cover (hood) in connection with the weather. Ask Gebuwin for the options for shielding the electric winch.

The frame is made of steel plate and is suitable for mounting on walls, floors, masts and the like. The two frame plates are kept at a distance by steel shafts. The steel cable drum is located between the 2 frame halves. The cable drum is driven by an electric motor unit which is equipped with a brake motor and a worm gearbox. From the e-W1000 version, there is an additional gear transmission between the worm gearbox and the cable drum to achieve the desired pulling (lifting) moment. The most important parts are described below:

- Standard 3 phase motor with an AC brake motor with a protection rating of IP54;
- Transmission:
  - o up to and including the e-W500 a worm gearbox with grease;
  - o from the e-W1000 a worm gearbox with grease with an additional gear transmission with an impact-resistant plastic cover;
- **(Optional)** Cable end and start switch (stroke counter) is mandatory in the hoist version and works with a control voltage (24V). The housing is made of impact-resistant plastic and has a protection rating of IP65;
- The winch is standard equipped with a smooth cable drum. The cable is attached to the drum by a wedge connection;
- **(Optional)** Cable drum with multiple cable compartments;
- **(Optional)** Cable drum with grooves to better ensure cable routing;
- An option for an external limit switch is available in the control box;
- An electronic overload protection by power cut-off is available and is factory-set. The overload protection prevents the winch motor from stalling by lifting an excessive load. The overload protection is built into the control box which has a protection rating of IP55;
  - o up to and including the e-W500, a hybrid switch is used where the max. current is set;
  - o from the e-W1000 a frequency controller is used where the max. current is set;
- The manual control unit (push button box) works with a control voltage (24V) and has a standard cable length of 1 meter. The unit contains an emergency switch and 2 push buttons. For versions from e-W1000, the push button can be pressed for the second speed. The unit has a protection rating of IP65;
- The winch is standard equipped with a 16A CEE plug with a cable length of 2 meters;
- **(Optional)** The pressure roller ensures that the cable is wound up correctly. For correct operation of the pressure roller, we advise not to go beyond 2 cable layers.

### 3.2. Mounting instructions

Different mounting positions are possible. In order to wind the cable correctly, the cable drum should always be placed horizontally. Furthermore, the different mounting positions with regard to the winch are shown below. This is due to proper lubrication of the worm gearbox and sealing of the bearings. Possible mounting positions are shown below:

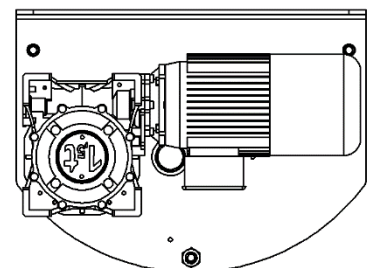
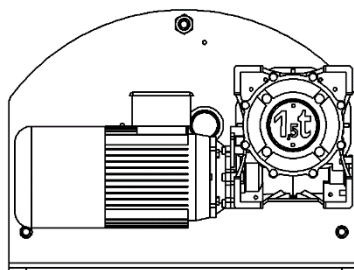
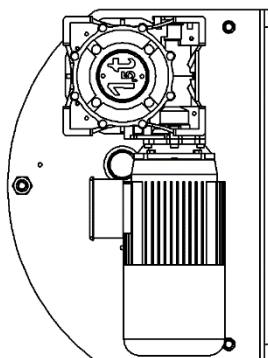

Bij een gladde kabeltrommel (zonder groeven) kan de kabel in beide richtingen worden afgewikkeld. Bij het aanpassen van de afwikkelrichting moet ook de elektrische besturing worden aangepast conform het aansluitschema. De volgende kabel afwikkel richtingen zijn hieronder schematisch weergegeven. In het arceerde gebied kan geen kabel lopen in verband met de afstandsbuizen van het frame. De kabelwikkelrichting wordt standaard ingesteld volgens figuur A.

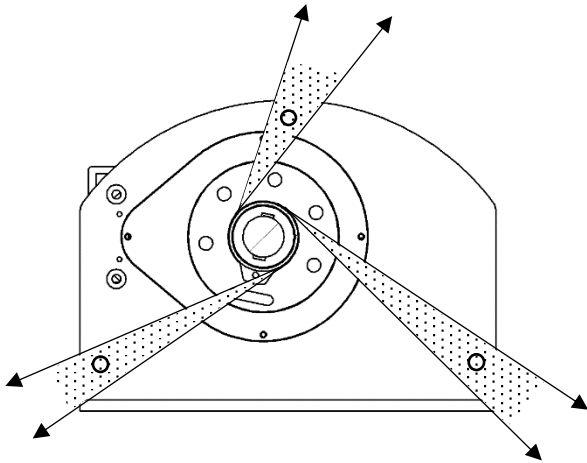

Figure A

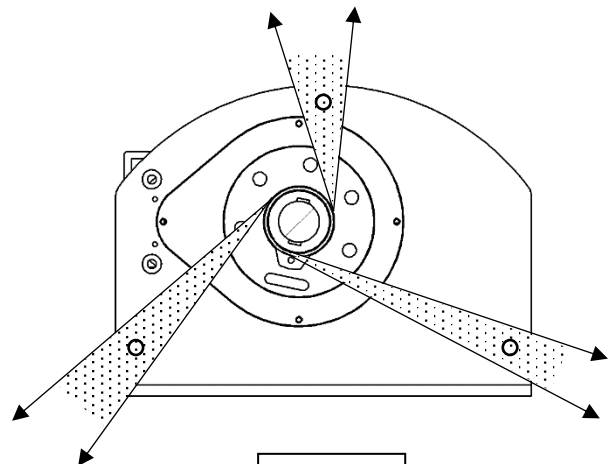

Figure B



**With a grooved drum option the unwinding direction cannot be changed.**

Winches with a grooved drum option have a standard cable unwinding direction according to figure A.

The winch must be mounted with the bolts specified in the technical specification. In order to avoid the occurrence of stresses in the frame, pay attention to:

- A flat surface at the location of the mounting bolts, if necessary fill with shims;
- And whether the load-bearing capacity of a wall or other construction is sufficient;
- To ensure a good cable run, the winch must be mounted level (cable drum horizontal);
- All nuts of the mounting bolts must be tightened and locked equally;
- Use work gloves when mounting.

### 3.3. Cable mounting

Consult the table for the choice of cable. The cable length should be so long that at least 3 cable windings remain on the drum when the load is in the lower position.

The cable is attached by means of a wedge. Standard steel and stainless steel cables can be supplied by Gebuwin and comply with EN 12385-4. Diameter and minimum breaking strength are stated in the technical specification and on the winch nameplate. For unguided loads, we recommend using twist-free cable.

The cable can be attached to the drum in 2 ways. The cable must be mounted ex works according to figure A in connection with the correct cable unwinding direction. If the winding direction changes, adjustments must also be made in the control box. The winches are supplied without cable as standard. The cable direction is fixed for winches with a grooved cable drum.

A wedge is supplied with the winches to attach the cable. First select the correct unwinding direction and then push the cable through the recess in the flange on the cable drum. Then pull the cable through a few centimeters, then completely enclose the wedge with the cable and push the cable with the wedge back into the recess. By loading the cable, the wedge gets stuck in the recess. This will clamp the cable firmly. Optionally, the wedge can be driven with a light tool.

The cable must always be wound up and unwound under tension. The distance between the drum flange edge and the last layer on the drum must be at least 1.5 x the cable diameter. The cable must be greased before use.



Wedge

### 3.4. Setting the stroke counter (only for lifting winches)

- First supply the winch with the cable, see 3.3.
- Remove the cap from the stroke counter.
- Loosen the center locking screw.
- Rinse the 3 safety windings on the winch and fix this point by means of adjusting screw MC1.
- Winch to end position and also fix this point by means of adjusting screw MC2.
- Tighten the locking screw and refit the protective covers.

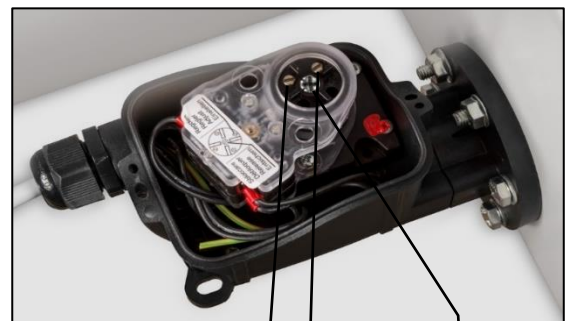

Adjusting screw MC1

Locking screw

Adjusting screw MC2

### 3.5. Overload protection

If the winch does not lift the rated working load, the overload protection must be reset. This should only be done by a competent person. The settings for the overload protection are sealed (type e-W150-500) or blocked by a code (type e-W1000-3000). The guarantee expires if the seal or code is broken.

### 3.6. Pendant control

With the pendant control you can turn the winch to the left or to the right, so that the cable is wound on or off. The pendant control is equipped with a red emergency stop. You can unlock this emergency stop again by turning it. There are also 2 push buttons for reversing the direction of rotation.

From the e-W1000 version, the winch is equipped with 2 speeds, the 2nd speed is achieved by pressing the button.



### 3.7. Ingebruikname

Observe the applicable national safety regulations when connecting.



The winches must be checked and removed by a competent person prior to the first start-up.

The winch is equipped with a 2 meter power cable with a CEE plug for max. 16A. Adjustments to the supply cable or to the control cable may only be carried out by skilled personnel.



Supply lines fitted with slow fuses with an isolation switch

Technical data about the winch, with regard to power, can be found on the nameplate and with the technical specification in this manual. Each winch has an electrical diagram which you can find in the control box. The schedule can also be requested from Gebuwin, stating the production serial number.

Before first use check for:

- fastening screws, pins, wedges are in place and secured;
- the directions of movement of the load correspond to the symbols on the control unit;
- the cable is wound up and unwound correctly, is not twisted, is well greased and is not subject to wear.



Always do a first run with no load or with minimal load

## 4. Maintenance



**The winch must be unloaded for inspection and maintenance tasks. Inspection and maintenance tasks must be performed by skilled personnel, e.g. via your Gebuwin dealer.**

Inspection/Maintenance interval	Tasks
When using	<ul style="list-style-type: none"> <li>- check screw connections</li> <li>- check the function of the brake</li> <li>- clean and grease the cable</li> </ul>
Before each use	<ul style="list-style-type: none"> <li>- visually inspect cable, cable attachments and load hook for wear</li> <li>- check the brake function</li> </ul>
Per quarter	<ul style="list-style-type: none"> <li>- visually check cable and load hook for breakage</li> <li>- clean and grease the cable</li> </ul>
Yearly	<ul style="list-style-type: none"> <li>- testing of the winch by a competent and competent person</li> <li>- check screw connections</li> <li>- brake &gt; check air gap</li> <li>- check nuisance protection, if present</li> <li>- lubricate drum gear from the e-W1000</li> <li>- check cable and load hook for cracks and deformations</li> </ul>

### 4.1. Adjusting brake

Description and operation

Electromagnetic brake with negative operation, The brake coil is powered through a connection to the motor terminal board in the standard version. The standard supply voltage for the braking units 230/400V +/- 5% 500 Hz.

The braking action is exercised in the absence of power supply. When the power supply is interrupted, the excitation coil (1) is no longer powered and therefore does not exert the magnetic force necessary to restrain the mobile armature (2) which, pushed by the pressure spring (14), compresses the brake disk (3) against the motor flange on one side and the armature itself on the other, thereby creating a braking action.

Air gap adjustment

For proper operation, the air gap S between the electromagnet (1) and the mobile armature (2) must be between the limits indicated in the table (S<sub>nom</sub>-S<sub>max</sub>); adjust using the holding screws (10) and nuts (11), using a thickness gauge to make sure that the desired air gap S<sub>nom</sub> is reached.

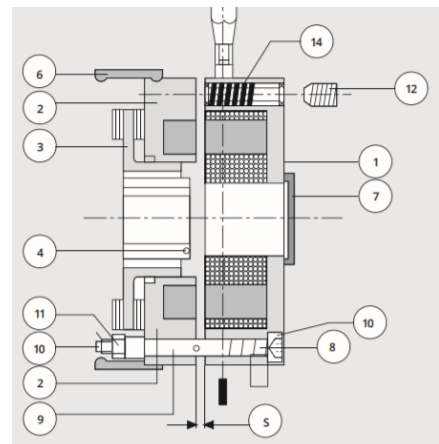

Type Iier	braking moment (Nm)	S <sub>nom</sub> (mm)	S <sub>max</sub> (mm)
e-W250	5	0,2	0,4
e-W500	10	0,2	0,4
e-W1000-1500	20	0,3	0,45
e-W2000-3000	40	0,3	0,45

## 5. Trouble shooting

Trouble/Malfunction	Cause	Solution
Winch does not switch on	<ul style="list-style-type: none"> <li>- No tension</li> <li>- Phase sequence is incorrectly connected</li> </ul>	<ul style="list-style-type: none"> <li>- see if the winch has tension</li> <li>- Swap 2 phases</li> </ul>
The winch does nothing	<ul style="list-style-type: none"> <li>- the ERR lamp lights up in the control box (type e-W150-500)</li> <li>- control voltage fuse broken</li> <li>- control box push button defective</li> <li>- cable break in the control cable</li> <li>- winding defective&gt; mechanical or electrical overload</li> </ul>	<ul style="list-style-type: none"> <li>- replace fuse in the control box</li> <li>- replace push button</li> <li>- replace control cable</li> <li>- engine must be repaired by an expert</li> <li>- reduce load to nominal load</li> <li>- look at: winch often fails</li> <li>- engine must be repaired by an expert</li> </ul>
Winch works, load is not lifted	<ul style="list-style-type: none"> <li>- overload protection switches on (with overload)</li> <li>- overload protection switches on (with no overload)</li> </ul>	<ul style="list-style-type: none"> <li>- reduce load to nominal load</li> <li>- look at: winch often fails</li> </ul>
Motor hums and has a high current consumption	<ul style="list-style-type: none"> <li>- Winding defective, rotor makes a grinding noise</li> <li>- the brake does not come off</li> </ul>	<ul style="list-style-type: none"> <li>- engine must be repaired by an expert</li> <li>- look at: brake will not come off</li> </ul>
Winch does not brake or the delay is too great	<ul style="list-style-type: none"> <li>- switching error after work in the electrical circuit</li> <li>- brake lining worn or dirty</li> <li>- air gap too big</li> </ul>	<ul style="list-style-type: none"> <li>- Check the connection of the brake using the connection diagram</li> <li>- completely renew the brake fitting</li> <li>- reset air gap, see point 4.1.</li> </ul>
Brake does not come off	<ul style="list-style-type: none"> <li>- brake current relay defective</li> <li>- brake coil defective</li> </ul>	<ul style="list-style-type: none"> <li>- renew current relay</li> <li>- replace the brake coil</li> </ul>
The winch often fails	<ul style="list-style-type: none"> <li>- power is not set correctly (type e-W150-500)</li> <li>- The frequency inverter gives an error code in the control box (type e-W1000-3000)</li> </ul>	<ul style="list-style-type: none"> <li>- reset the power. First look at the type of plate what the current should be.</li> <li>- look in the error code table of the frequency converter</li> </ul>

## 6. Service

For servicing and/or servicing parts contact your nearest Gebuwin dealer. The exploded view diagram with regard to the servicing parts is available on our website [www.gebuwin.com](http://www.gebuwin.com). Orders for any necessary servicing parts can also be placed on the website.



**Use original servicing parts only, correct functioning cannot otherwise be guaranteed!**

## 7. Environment

At the end of the winch's lifespan, the various winch parts must be disposed of according to the current environmental regulations.



## 8. Guarantee

Gebuwin B.V. gives 1 year warranty on material and manufacturing defects of Gebuwin electric powered winches e-W series.



## 1. Introduksjon

Kjære kunde,

Først og fremst vil vi takke deg for at du kjøpte et profesjonelt løfteprodukt fra Gebuwin B.V. som er utviklet, produsert og testet med største forsiktighet. Vi må påpeke at det er nødvendig å lese og følge denne bruksanvisningen nøye før du bruker produktet.

Vi vil også henvise deg til vårt nettsted [www.gebuwin.com](http://www.gebuwin.com) hvor du kan kjøpe diverse tilbehør til denne vinsjen, for eksempel et komplett kabelsett og/eller kabelbøyler. Du kan også finne og laste ned følgende informasjon fra dette nettstedet:

- serviceinformasjon;
- bruksanvisning.

Gebuwin -produkter oppfyller kravene i EU og spesielt EFs maskindirektiv. Gebuwin er også kvalifisert i henhold til kvalitetssystemet ISO 9001. Under produksjonsprosessen blir deler konstant utsatt for kontroller og inspeksjoner, med en siste kontroll/inspeksjon på slutten av produksjonsprosessen.

## 2. Sikkerhetsreguleringer

Gebuwin elektriske vinsjer med type e-W er elektriske snekkedrevne kabelvinsjer med en 3-faset trefaset versjon. Disse vinsjene kan festes til vegger eller konstruksjoner. Vinsjene kan bare brukes til å trekke og/eller heise varer. Vinsjene har en statisk sikkerhetsfaktor på 1,25.



**Det er ikke tillatt å transportere (heise) personer og å være under bevegelig last.**



**Unnlatelse av å følge denne håndboken og instruksjonene kan føre til farlige situasjoner. (personlig) skade som følge av dette er ikke Gebuwin B.V.s ansvar**

Vinsjene er ikke egnet for:

- kontinuerlig bruk;
- løse fastlåste materialer;
- dra eller skrå laster;
- for persontransport;
- på teatre og produksjonssteder;
- bruk i et miljø der aggressive og/eller eksplosive stoffer brukes.

Tekniske endringer av vinsjene og/eller monteringsutstyrene er bare tillatt etter skriftlig tillatelse fra Gebuwin B.V.

Drift, montering, mulige reparasjoner og vedlikehold av vinsjen må bare utføres av kvalifiserte personer som:

- er oppnevnt og autorisert til å gjøre det;
- har blitt opplært til dette;
- bli kjent med de riktige forskriftene;
- Bruk alltid originale reservedeler til reparasjoner.

### 2.1 Operatør

Bare autoriserte personer som er kjent med bruken av disse produktene, kan bruke disse produktene. Disse personene må også ha tillatelse fra eieren av produktet. I tillegg må driftspersonellet være oppmerksom på:

- Bruk personlig verneutstyr;
- Bare håndter kabelen med vernehansker;
- Ikke bruk langt hår og/eller løst hår, ringer, halskjeder eller andre smykker;
- Ingen løse klær.

### 2.2 Vinsj

Vinsjen er designet for vertikal løfting og senking av ikke-guidede laster, horisontal bevegelse av last på skrånende overflater, svingeklaffer, deksler, etc. Produktet er utstyrt med en elektrisk brems. Denne bremsen holder lasten i enhver høyde og sikrer at lasten kan flyttes kontrollert.

Elektriske vinsjer installeres best i et dekket område. Ved installasjon i det fri anbefaler vi å installere et skjold som beskytter vinsjen i hvilestilling mot værforhold som direkte solvarme, støv, regn, snø, etc. Spør Gebuwin om mulighetene. Driften av motoren og/eller bremsen kan kompromitteres i fuktige omgivelser med sterke temperatursvingninger.

Den angitte løftekraften til det første kabellaget, som er angitt på typeskiltet, må aldri overskrides. Vinsjen må minst festes med de foreskrevne festematerialene fra tabell 1. Vinsjen må testes minst en gang i året av en ekspert.



**Berør aldri bevegelige deler under bruk!**

Utfør alltid følgende inspeksjon før du bruker vinsjen:

- Kontroller bremsefunksjonen;
- Kontroller tilstanden til kabelen og løfteutstyret;
- Kontroller støttestrukturen.

### 2.3. Siste

Følgende må observeres med hensyn til lasten:

- Ikke la lasten stå uten tilsyn i hevet stilling;
- Ikke sving lasten;
- Slipp aldri lasten plutselig fra tauet;
- Sørg for at den totale løftehøyden er klar.

## 2.4 Kabel og løfteutstyr

Følgende må observeres med hensyn til kabel og løfteutstyr (lastekrok):

- Bruk bare sertifiserte kabler i henhold til DIN 15020 med en minimum bruddkraft fra tabell 1;
- Kabler og lastekroker må kontrolleres og vedlikeholdes jevnlig i henhold til DIN 15020;
- Lastekroker må ha sikkerhetsventiler;
- Lastekroker må festes til kabelen med hylse og kabelklemme i henhold til forskriftene;
- Lasten må festes riktig;
- Den laterale avgangsvinkelen, justeringen, kan maksimalt være 4 grader, hvis rotasjonsfri kabel brukes, kan man gå til 2 grader;
- **Minst 3 sikkerhetsvendinger må forbli belastet på det første laget av trommelen;**
- Toppen på det siste kabellaget skal være halvannen gang kabeldiameteren fri fra ytterkanten av trommelflensen;
- Kabelen må vikles opp på trommelen under forspenning;
- **Ta aldri tak i kabeloppløpet;**
- Vær oppmerksom på riktig kabelkapasitet;

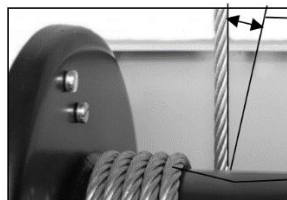
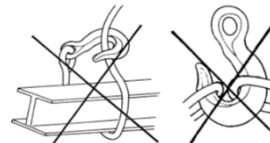
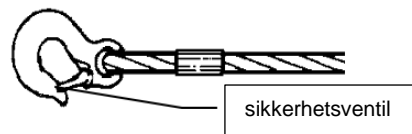

Oppdater

min. 3 sikkerhetsviklinger

## 3. Tekniske data

Typebetegnelsen til Gebuwin elektriske vinsjer er strukturert som følger:

e-W: Elektriske vinsjer (elektrisk vinsj), med løftelast på 250, 500, 1000, 1500, 2000 og 3000 kg.  
GR: Grå, lakkfarge grå RAL7035  
D: Trommel, 1 eller flere kabelrom  
GD: Rillet kabeltrommel

For spesifikasjoner, se slutten av håndboken.

### 3.1. Stillingsbeskrivelse

E-W-vinsjene er elektrisk drevne vinsjer som er egnet for en fast installasjon. I en utendørs installasjon anbefaler vi å installere en ekstra skjerming (hette) i forbindelse med værpåvirkningen. Spør Gebuwin om alternativene for skjerming av den elektriske vinsjen.

Rammen er laget av stålplate og er egnet for festing til vegger, gulv, master og lignende. De to rammeplatene holdes fra hverandre av stålaksler. Kabeltrommelen i stål er plassert mellom de to rammene. Kabeltrommelen drives av en elektrisk motorenhet som er utstyrt med en bremsemotor og en snekkegirkasse. Fra e-W1000-versjonen er det en ekstra giroverføring mellom snekkegirken og kabeltrommelen for å oppnå ønsket trekk (heise) øyeblikk. Hovedkomponentene er beskrevet nedenfor:

- Standard 3-faset motor med AC-bremsemotor med beskyttelsesklasse IP54;
- Overføring
  - til og med e-W500 en snekkegirkasse med fett;
  - fra e-W1000 en snekkegirkasse med fett med en ekstra giroverføring med slagfast plastavskjerming;
- (Ekstra utstyr) Kabelende og startbryter (slagteller) er obligatorisk i heiseversjonen og fungerer med en kontrollspenning (24V). Huset er laget av slagfast plast og har en beskyttelsesgrad på IP65;
- Vinsjen er utstyrt med en glatt kabeltrommel som standard. Kabelen festes til trommelen ved hjelp av en kileforbindelse;
- (Tillegg) Kabeltrommel med flere kabelrom;
- (Alternativ) Kabeltrommel med spor for bedre å sikre kabelføring;
- En mulighet for en ekstern grensebryter er tilstede i kontrollboksen;
- En elektronisk overbelastningsbeskyttelse ved strømavbrudd er tilgjengelig fra e-W1000 og er fabrikkinnstilt. Overbelastningsbeskyttelsen forhindrer vinsjmotoren i å stoppe på grunn av å løfte for tung last. Overbelastningsbeskyttelsen er innebygd i kontrollboksen som har en beskyttelsesgrad på IP55;
- Den manuelle kontrollenheten (trykknappboks) fungerer med lav spenning og har en standard kabellengde på 1 meter. Enheten inneholder en nødbryter og 2 trykknapper. Enheten har en beskyttelsesgrad på IP65;
- Vinsjen er standard utstyrt med en 16A CEE-plugg med en kabellengde på 2 meter;
- (tilleggsutstyr) Trykkvalsen sikrer korrekt vikling av kabelen. For korrekt bruk av trykkrollen anbefaler vi at du ikke går lenger enn 2 lag med kabel.

### 3.2. Monteringsinstruksjon

Ulike monteringsposisjoner er mulige. For å sikre korrekt vikling av kabelen må kabeltrommelen alltid plasseres horisontalt. Videre er de forskjellige monteringsposisjonene med hensyn til vinsjen vist nedenfor. Dette er i forbindelse med riktig smøring av snekkegirkassen og tetning av lageret. Mulige monteringsposisjoner er vist nedenfor:

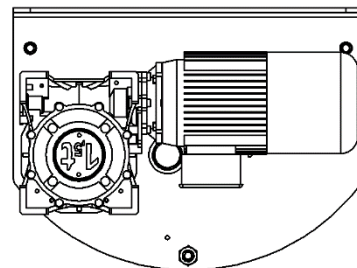
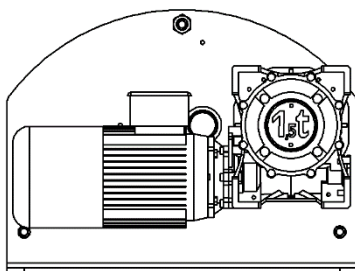
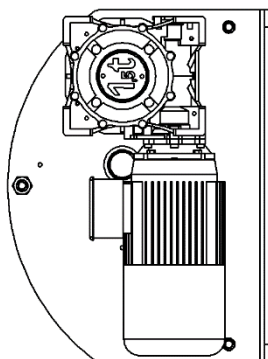

Med en glatt kabeltrommel (uten spor) kan kabelen vikles ut i begge retninger. Ved justering av avviklingsretningen må den elektriske kontrollen også justeres i henhold til koblingsskjemaet. Følgende kabelavviklingsretninger er vist skjematisk nedenfor. Ingen kabel kan gå i det skyggelagte området på grunn av rammeavstandene. Kabelviklingsretningen er som standard angitt i henhold til figur A.

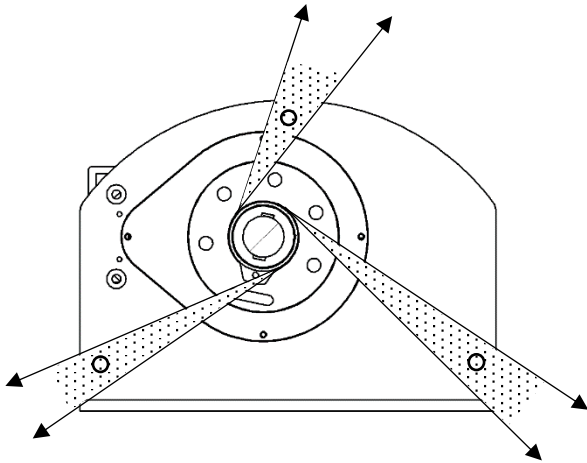

Figur A

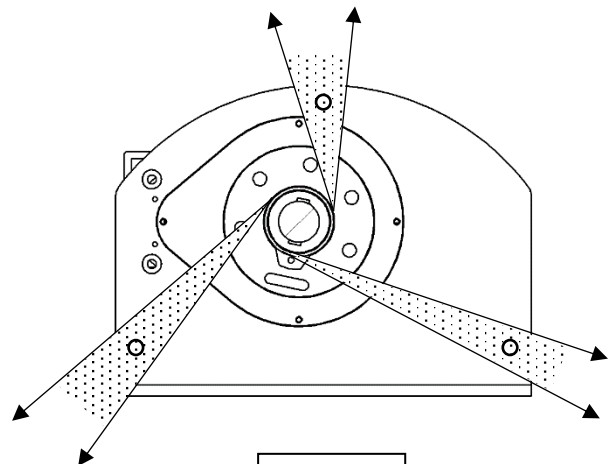

Figur B



**Med en riflet kabeltrommel kan ikke avviklingsretningen endres.**

Rillede trommelvinsjer leveres som standard med kabelavviklingsretning i henhold til figur A.

Vinsjen må monteres med boltene angitt i den tekniske spesifikasjonen. For å forhindre forekomst av spenninger i rammen, må følgende observeres:

- en jevn overflate på stedet for festeboltene, fyll om nødvendig med mellomlegg;
- og om bæreevnen til en vegg eller annen konstruksjon er tilstrekkelig;
- for å sikre riktig kabelføring må vinsjen være montert plant (horizontal kabeltrommel);
- Alle muttere på festeboltene må strammes og festes likt;
- Bruk arbeidshansker under montering.

### 3.3. Kabelmontering

Tabellen bør konsulteres for valg av kabel. Kabellengden må være slik at det gjenstår minst 3 kabelsvinger på trommelen når lasten er i laveste posisjon. Kabelen festes ved hjelp av en kil. Standard stål og rustfritt stål kabler kan leveres av Gebuwin og er i samsvar med EN 12385-4. Diameter og minimum bruddstyrke er angitt i den tekniske spesifikasjonen og på typeskiltet til vinsjen. For ustyrt last anbefaler vi å bruke en kabel uten vridning. Kabelen kan festes til trommelen på to måter. Kabelen må installeres på fabrikken i henhold til figur A i forbindelse med riktig kabelavviklingsretning. Ved endring av viklingsretningen må det også gjøres justeringer i kontrollboksen. Vinsjene leveres som standard uten kabel. For vinsjer med en riflet tautrommel er tauretningen fast.

En tønne følger med vinsjene for å feste kabelen. Velg først riktig avrullingsretning og skyv deretter kabelen gjennom fordypningen i flensen på kabeltrommelen. Trekk deretter kabelen gjennom noen få centimeter, lukk deretter fatet helt med kabelen og skyv kabelen med fatet tilbake i fordypningen. Ved å laste kabelen sitter fatet godt fast i fordypningen. Dette klemmer kabelen godt. Om nødvendig kan fatet skyves videre med et lett verktøy.

kile



Kabelen må alltid vikles og vikles under spenning. Avstanden mellom trommelflenssekanten og det siste laget på trommelen må være minst 1,5 x kabeldiameteren. Kabelen må smøres før bruk.

### 3.4. Still slaglengde (bare for taljevinsjer)

- Før først vinsjen med kabelen, se 3.3.
- Fjern hetten fra slagdisken.
- Løsne senterlåseskruen.
- Spol de tre sikkerhetsviklingene på vinsjen og fest dette punktet ved hjelp av justeringsskruen MC1.
- Vinsj til endeposisjonen og fest også dette punktet ved hjelp av justeringsskruen MC2.
- Trekk til låseskruen og sett på beskyttelseshetten igjen.

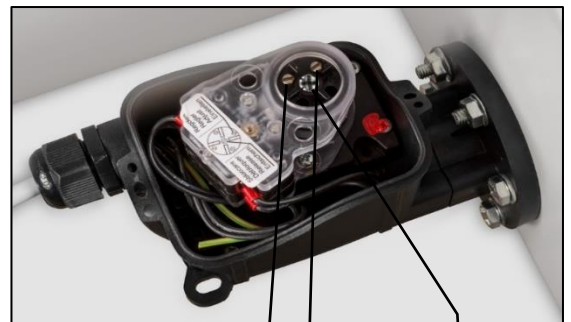

Settskruer MC1

Settskruer MC2

låseskruer



### 3.5. Overbelastningsbeskyttelse fra e-W1000

Hvis vinsjen ikke løfter den nominelle arbeidsbelastningen, må overbelastningsbeskyttelsen nullstilles. Dette bør bare gjøres av en kompetent person. Innstillingsvernet er forseglet. Hvis du bryter forseglingen, blir garantien ugyldig.

### 3.6. Service

Med den manuelle kontrollen kan du la vinsjen svinge til venstre eller høyre, slik at kableen rulles inn eller rulles opp. Den manuelle kontrollen er utstyrt med en rød nødstop. Du kan låse opp denne nødstoppen igjen ved å vri den. Det er også 2 trykknapper for å snu rotasjonsretningen.



### 3.7. Idriftsettelse

Når du kobler til, må du følge gjeldende nasjonale sikkerhetsforskrifter.



Vinsjene må kontrolleres og fjernes av en kompetent person før første idriftsetting.

Vinsjen er utstyrt med en 2 meter lang strømkabel med CEE -plugg for maks 16A. Justeringer av strømforsyningskableen eller kontrollkableen må bare utføres av kvalifisert personell.



Tilførselsledninger utstyrt med sakte sikringer med isolasjonsbryter

Tekniske data om vinsjen, med hensyn til strøm, finnes på typeskiltet og i den tekniske spesifikasjonen i denne håndboken. Hver vinsj er utstyrt med et elektrisk diagram som du finner i kontrollboksen. Skjematisk kan også forespørres fra Gebuwin, med produksjonsnummer.

Før du bruker den for første gang, må du se etter:

- festeskruer, pinner, kiler er på plass og festet;
- lastens bevegelsesretninger tilsvarer symbolene på kontrollenheten;
- kableen er viklet opp og avviklet riktig, er ikke vridd, er godt smurt og er ikke utsatt for slitasje.



Gjør alltid et første løp uten belastning eller med minimal belastning

## 4. Vedlikehold



Vinsjen må avlastes for inspeksjon og vedlikeholdsarbeid. Vedlikeholds- og inspeksjonsarbeid må utføres av dyktig personell, for eksempel via din Gebuwin-forhandler.

Kontroll/vedlikeholdsintervall	Arbeid
under igangkjøring	<ul style="list-style-type: none"><li>- Kontroller skrueforbindelsene</li><li>- sjekk bremsens funksjon</li><li>- rengjør og smør kableen</li></ul>
før hver bruk	<ul style="list-style-type: none"><li>- inspiser kableen, kabelfestene og lastekroken visuelt for slitasje</li><li>- sjekk bremsefunksjonen</li></ul>
kvartalsvis	<ul style="list-style-type: none"><li>- kontroller visuelt kabel og lastekrok for brudd</li><li>- rengjør og smør kableen</li></ul>
Årlig	<ul style="list-style-type: none"><li>- testing av vinsjen av en kompetent og autorisert person</li><li>- sjekk skrueforbindelsene</li><li>- brems-&gt; kontroller luftgapet</li><li>- sjekk overbelastningsbeskyttelsen, hvis den er tilstede</li><li>- fjern gammelt fett fra trommelhjulene fra e-W1000, kontroller og smør igjen godt med EP2-drivfett</li><li>- sjekk kabel og lastekrok for sprekker og deformasjoner</li></ul>

### 4.1. Juster bremsen

Beskrivelse og drift

Elektromagnetisk brems med negativ drift, Bremsespoleen drives av en tilkobling til motorklemmen i standardversjonen. Standard forsyningsspenning for bremseenheten er 230/400V +/- 5% 500 Hz.

Bremsevirkningen utøves uten strømforsyning. Når strømforsyningen blir avbrutt, drives ikke eksitasjonsspoleen (1) lenger, og den utøver derfor ikke den magnetiske kraften som er nødvendig for å hindre den mobile ankeren (2) som presses av trykkfjæren (14), komprimerer bremsekivene (3) mot motorflensen på den ene siden og selve ankeret på den andre, og derved oppretter en bremsing en bremsevirkning.

Justering av luftgap

For riktig drift må luftgapet S mellom elektromagneten (1) og mobilankeret (2) ligge mellom grensene som er angitt i tabellen (Snom-Smax); juster ved hjelp av festeskruene (10) og mutrene (11) med en tykkelsesmåler for å sikre at ønsket luftspalte Snom er nådd.

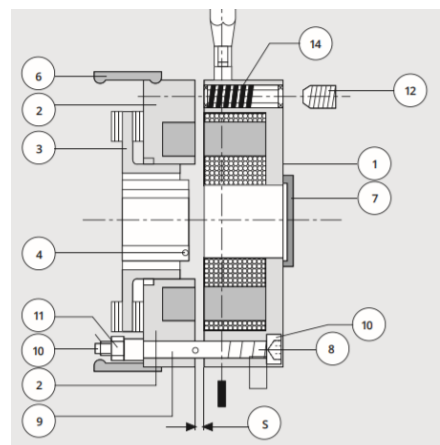

Type lier	bremsemoment (Nm)	Snom (mm)	Smax (mm)
e-W250	5	0,2	0,4
e-W500	10	0,2	0,4
e-W1000-1500	20	0,3	0,45
e-W2000-3000	40	0,3	0,45

## 5. Feil

Feil	Årsaken	Å avslutte
Vinsjen engasjerer seg ikke	<ul style="list-style-type: none"><li>- Ingen spenning</li><li>- Fasesekvensen er feil tilkoblet</li></ul>	<ul style="list-style-type: none"><li>- sjekk om vinsjen har spenning</li><li>- Bytt 2 faser</li></ul>
Vinsjen gjør ingenting	<ul style="list-style-type: none"><li>- ERR-lampen lyser i kontrollboksen (type e-W1000-3000)</li><li>- sikring av kontrollspenning ødelagt</li><li>- trykknappkontrollboks defekt</li><li>- ødelagt kabel i styrekabelen</li><li>- vikling defekt&gt; mekanisk eller elektrisk overbelastning</li></ul>	<ul style="list-style-type: none"><li>- Trykk på tilbakestillingsknappen og prøv igjen, sørg for at vinsjen ikke overbelastes med for høy belastning</li><li>- bytt sikring i kontrollboksen</li><li>- bytt trykknapp</li><li>- bytt styrekabel</li><li>- motoren må repareres av en ekspert</li></ul>
Vinsjen fungerer, lasten løftes ikke	<ul style="list-style-type: none"><li>- Overbelastningsbeskyttelse slår seg på (ved overbelastning)</li><li>- Overbelastningsbeskyttelse slår seg på (uten overbelastning)</li></ul>	<ul style="list-style-type: none"><li>- redusere belastningen til nominell belastning</li><li>- se på: vinsjen fungerer ofte feil</li></ul>
Motoren brummer og har et høyt strømforbruk	<ul style="list-style-type: none"><li>- svingete defekt, rotoren lager en slipelyd</li><li>- bremsen løsner ikke</li></ul>	<ul style="list-style-type: none"><li>- motoren må repareres av en ekspert</li><li>- se på: bremsen løsner ikke</li></ul>
Vinsjen bremses ikke eller retardasjonen er for stor	<ul style="list-style-type: none"><li>- koblingsfeil etter arbeid i den elektriske kretsen</li><li>- bremsebelegg slitt eller skittent</li><li>- Luftgapet er for stort</li></ul>	<ul style="list-style-type: none"><li>- kontroller tilkoblingen til bremsen ved hjelp av koblingsskjemaet</li><li>- komplett forny bremsekoblinger</li><li>- tilbakestill luftgapet, se punkt 4.1.</li></ul>
Bremsen går ikke av	<ul style="list-style-type: none"><li>- bremsestrømrelé defekt</li><li>- bremsepoler defekt</li></ul>	<ul style="list-style-type: none"><li>- oppdatere strømrelé</li><li>- forny bremsepolen</li></ul>
Vinsjen fungerer ofte feil	<ul style="list-style-type: none"><li>- Strømmen er ikke riktig innstilt (type e-W1000-3000)</li></ul>	<ul style="list-style-type: none"><li>- tilbakestill strømmen. Se først på typeskiltet hva strømmen skal være.</li></ul>

## 6. Service

For service og/eller servicedeler, henviser vi deg til selgerpartiet. Den tekniske eksploderte visningstegningen for servicedelene finner du på vårt nettsted [www.gebuwin.com](http://www.gebuwin.com). På denne nettsiden kan du også finne mer informasjon om reservedeler.



**Bruk bare originale servicedeler, ellers garanteres ikke riktig drift!**

## 7. Miljø

På slutten av vinsjens livssyklus må de forskjellige delene av vinsjen kastes i henhold til gjeldende miljøbestemmelser.

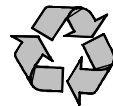

## 8. Garanti

Gebuwin B.V. gir 1 års garanti på material- og produksjonsfeil i Gebuwin elektrisk drevne vinsjer e-W-serien.



## 1. Wstęp

Drogi Kliencie,

Przed wszystkim chcielibyśmy podziękować za zakup profesjonalnego produktu liftingującego firmy Gebuwin B.V. który został zaprojektowany, wyprodukowany i przetestowany z najwyższą starannością. Zwracamy uwagę, że przed użyciem produktu należy dokładnie przeczytać i postępować zgodnie z niniejszą instrukcją obsługi.

Chcielibyśmy również skierować Państwa na naszą stronę internetową [www.gebuwin.com](http://www.gebuwin.com), gdzie można zakupić różne akcesoria do tej wciągarki, na przykład kompletny zestaw kabli i/lub stojaki kablowe. Z tej witryny internetowej można również znaleźć i pobrać następujące informacje:

- informacje serwisowe;
- instrukcje.

Produkty Gebuwin spełniają wymagania Unii Europejskiej, w szczególności Dyrektywy Maszynowej WE. Gebuwin posiada również kwalifikację zgodnie z systemem jakości ISO 9001. Podczas procesu produkcyjnego części poddawane są ciągłym kontrolom i inspekcjom, z końcową kontrolą/kontrolą na końcu procesu produkcyjnego.

## 2. Środki ostrożności

Kabestany elektryczne Gebuwin typu e-W to elektryczne wciągarki linowe napędzane przekładnią ślimakową w wersji trójfazowej trójfazowej. Wciągarki te można mocować do ścian lub konstrukcji. Wciągarki mogą być używane wyłącznie do ciągnięcia i/lub podnoszenia towarów. Kabestany mają statyczny współczynnik bezpieczeństwa 1,25.



**Zabronione jest przewożenie (podnoszenie) osób oraz przebywanie pod ruchomym ładunkiem.**



**Nieprzestrzeganie tej instrukcji i instrukcji może prowadzić do niebezpiecznych sytuacji. Za wynikające z tego szkody (osobiste) nie odpowiada Gebuwin B.V.**

Wciągarki nie nadają się do:

- ciągłe użytkowanie;
- poluzowanie zaklejonych materiałów;
- przeciąganie lub przechylanie ładunków;
- do przewozu osób;
- w teatrach i miejscach produkcji;
- użytkowania w środowisku, w którym stosowane są substancje agresywne i/lub wybuchowe.

Zmiany techniczne wciągarek i/lub urządzeń peryferyjnych są dozwolone wyłącznie po uzyskaniu pisemnej zgody Gebuwin B.V.

Eksploatację, montaż, ewentualne naprawy i konserwację wciągarki mogą wykonywać wyłącznie osoby wykwalifikowane, które:

- są do tego wyznaczeni i upoważnieni;
- zostali przeszkoleni w tym zakresie;
- znać odpowiednie przepisy;
- Do napraw zawsze używaj oryginalnych części zamiennych.

### 2.1 Operator

Tylko upoważnione osoby, które są zaznajomione z działaniem tych produktów, mogą je obsługiwać. Ponadto osoby te muszą mieć pozwolenie od właściciela produktu. Ponadto personel obsługujący musi zwracać uwagę na:

- Stosować środki ochrony osobistej;
- Przenosić kabel tylko w rękawicach ochronnych;
- Nie nosić długich włosów i/lub luźnych włosów, pierścionków, naszyjników lub innej biżuterii;
- Żadnych luźnych ubrań.

### 2.2 wciągarki

Wciągarka przeznaczona jest do pionowego podnoszenia i opuszczania ładunków nieprzewodzących, poziomego przemieszczania ładunków na pochyłych powierzchniach, kłap wychylnych, osłon itp. Produkt wyposażony jest w hamulec elektryczny. Hamulec ten utrzymuje ładunek na dowolnej wysokości i zapewnia kontrolowane przesuwanie ładunku.

Kabestany elektryczne najlepiej instalować w zadanych miejscach. W przypadku montażu na wolnym powietrzu zalecamy zamontowanie osłony, która chroni wciągarkę w pozycji spoczynkowej przed warunkami atmosferycznymi, takimi jak bezpośrednie nasłonecznienie, kurz, deszcz, śnieg itp. Zapytaj Gebuwin o możliwości. Działanie silnika i/lub hamulca może być zagrożone w wilgotnym środowisku z dużymi wahaniami temperatury.

Podana na tabliczce znamionowej siła podnoszenia pierwszej warstwy kabla nie może zostać przekroczona. Wciągarka musi być zamocowana przynajmniej za pomocą zalecanych materiałów mocujących z tabeli 1. Wciągarka musi być sprawdzana co najmniej raz w roku przez rzeczoznawcę.



**Nigdy nie dotykaj ruchomych części podczas użytkowania!**

Przed użyciem wciągarki należy zawsze przeprowadzić następującą kontrolę:

- Sprawdź działanie hamulca;
- Sprawdź stan liny i sprzętu do podnoszenia;
- Sprawdź konstrukcję nośną.

### 2.3. ostatni

W odniesieniu do ładunku należy przestrzegać następujących zasad:

- Nie pozostawiaj ładunku bez nadzoru w podniesionej pozycji;
- Nie kołysać ładunkiem;
- Nigdy nie zrzucaj ładunku nagle z liny;
- Upewnij się, że całkowita wysokość podnoszenia jest wolna.

## 2.4 Kabel i sprzęt do podnoszenia

W odniesieniu do liny i sprzętu do podnoszenia (hak ładunkowy) należy przestrzegać następujących zasad:

- Używaj wyłącznie certyfikowanych kabli zgodnie z DIN 15020 o minimalnej sile zrywającej z tabeli 1;
- Kable i haki ładunkowe muszą być regularnie sprawdzane i konserwowane zgodnie z normą DIN 15020;
- Haki ładunkowe muszą mieć zawory bezpieczeństwa;
- Haki ładunkowe muszą być przymocowane do kabla za pomocą tulejki i zacisku kablowego zgodnie z przepisami;
- Ładunek musi być prawidłowo zamocowany;
- Boczny kąt zejścia, regulacja, może wynosić maksymalnie 4 stopnie, w przypadku użycia linki nieobrotowej można przejść do 2 stopni;
- **Na pierwszej warstwie bębna muszą pozostać pod obciążeniem co najmniej 3 bezpieczne zakręty;**
- Wierzchołek ostatniej warstwy liny powinien znajdować się w odległości półtora raza średnicy liny od zewnętrznej krawędzi kołnierza bębna;
- Linka musi być nawinięta na bęben ze wstępnym naprężeniem;
- **Nigdy nie sięgaj do najazdu kabla;**
- Przestrzegaj prawidłowej pojemności kabla;

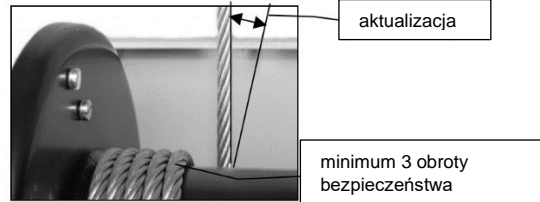
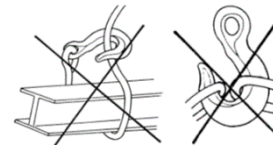
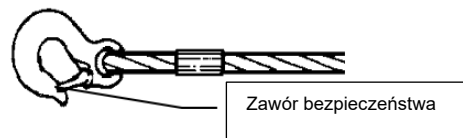

## 3. Dane techniczne

Oznaczenie typu kabestanów elektrycznych Gebuwin ma następującą strukturę:

e-W : Wyciągarki elektryczne (wyciągarka elektryczna) o udźwigu 250, 500, 1000, 1500, 2000 i 3000 kg.  
GR : szary, kolor lakieru szary RAL7035  
D : Bęben, 1 lub więcej przedziałów kablowych  
GD : rowkowany bęben kablowy

Specyfikacje znajdują się na końcu instrukcji.

### 3.1. Opis pracy

Kabestany typu e-W to kabestany zasilane elektrycznie, które nadają się do instalacji stacjonarnej. Zalecamy zainstalowanie dodatkowej osłony (osłony) na zewnątrz w związku z pogodą. Zapytaj Gebuwin o możliwości ekranowania wyciągarki elektrycznej.

Rama wykonana jest z blachy stalowej i nadaje się do mocowania do ścian, podłóg, masztów i tym podobnych. Dwie płyty ramy są oddzielone stalowymi wałami. Stalowy bęben linowy znajduje się pomiędzy 2 półkami ramy. Bęben linowy jest napędzany przez jednostkę silnika elektrycznego, która jest wyposażona w silnik z hamulcem i przekładnię ślimakową. Od wersji e-W1000 istnieje dodatkowa przekładnia zębata między przekładnią ślimakową a bębniem linowym, aby uzyskać pożądany moment uciążu (podnoszenia). Główne komponenty zostały opisane poniżej:

- Standardowy silnik 3-fazowy z silnikiem AC z hamulcem o stopniu ochrony IP54;
- Przenoszenie
  - o do e-W500 włącznik przekładnia ślimakowa ze smarem;
  - o od e-W1000 przekładnię ślimakową ze smarem z dodatkową przekładnią zębatą z osłoną z tworzywa sztucznego odpornego na uderzenia;
- (Opcja) Końcówka kabla i przełącznik startowy (licznik skoków) jest obowiązkowy w wersji podnoszącej i pracuje z napięciem sterującym (24V). Obudowa wykonana jest z odpornego na uderzenia tworzywa sztucznego i posiada stopień ochrony IP65;
- Wyciągarka jest standardowo wyposażona w gładki bęben linowy. Kabel jest przymocowany do bębna za pomocą połączenia klinowego;
- (Opcja) Bęben kablowy z wieloma przedziałami kablowymi;
- (Opcja) Bęben kablowy z rowkami dla lepszego prowadzenia kabli;
- W skrzynce sterowniczej istnieje możliwość podłączenia zewnętrznego wyłącznika krańcowego;
- Elektroniczne zabezpieczenie przeciążeniowe poprzez odcięcie zasilania jest obecne w e-W1000 i jest ustawione fabrycznie. Zabezpieczenie przed przeciążeniem zapobiega utknięciu silnika wyciągarki z powodu podnoszenia zbyt ciężkiego ładunku. Zabezpieczenie przed przeciążeniem jest wbudowane w skrzynkę sterowniczą o stopniu ochrony IP55;
- Ręczna jednostka sterująca (skrzynka z przyciskami) pracuje na niskim napięciu i ma standardową długość kabla 1 metr. Jednostka zawiera wyłącznik awaryjny i 2 przyciski. Urządzenie posiada stopień ochrony IP65;
- Wyciągarka standardowo wyposażona we wtyczkę 16A CEE o długości kabla 2 metry;
- (Opcja) Rolka dociskowa zapewnia prawidłowe nawijanie kabla. Dla prawidłowej pracy rolki dociskowej zalecamy nie iść dalej niż 2 warstwy kabla.

### 3.2. instrukcja montażu

Możliwe są różne pozycje montażowe. Aby zapewnić prawidłowe nawijanie liny, bęben kablowy musi być zawsze umieszczony poziomo. Ponadto poniżej przedstawiono różne pozycje montażowe w odniesieniu do wyciągarki. Wiąże się to z właściwym smarowaniem przekładni ślimakowej i uszczelnieniem łożyska. Możliwe pozycje montażowe pokazano poniżej:

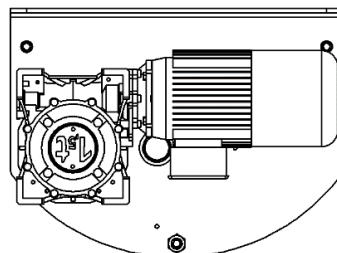
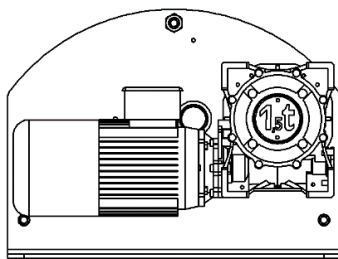
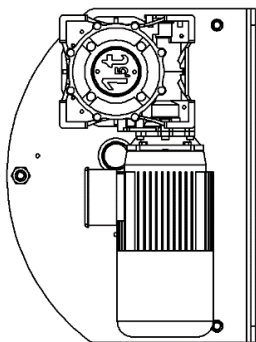

Z gładkim bębnem kablowym (bez rowków) lina może być rozwijana w obu kierunkach. Podczas regulacji kierunku odwijania należy również ustawić sterowanie elektryczne zgodnie ze schematem połączeń. Poniżej przedstawiono schematycznie następujące kierunki rozwijania kabla. Żaden kabel nie może biec w zacienionym obszarze ze względu na rozpórki ramy. Kierunek zwijania kabla jest ustawiony domyślnie zgodnie z rysunkiem A.

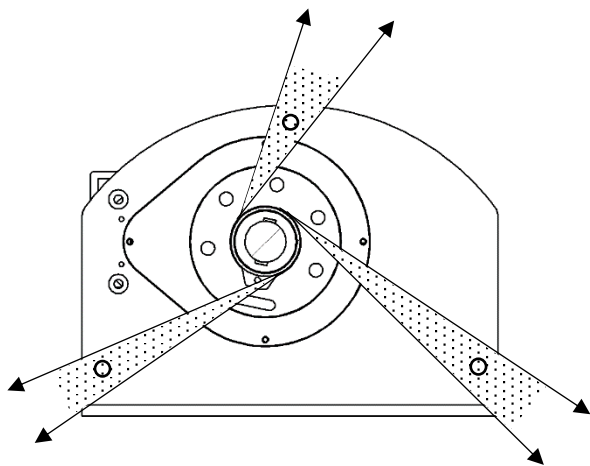

Postać A

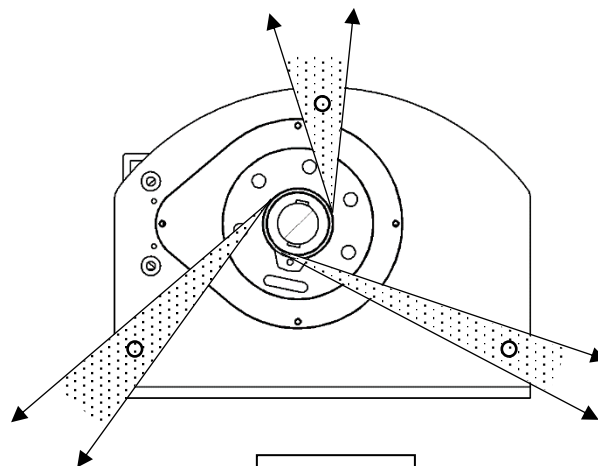

Postać B



**W przypadku rowkowanego bębna kablowego nie można zmienić kierunku odwijania.**

Wciągarki bębnowe rowkowane są standardowo dostarczane z kierunkiem rozwijania liny zgodnie z rysunkiem A.

Wciągarka musi być montowana za pomocą śrub wskazanych w specyfikacji technicznej. Aby zapobiec występowaniu naprężeń w ramie, należy przestrzegać następujących zasad:

- równa powierzchnia w miejscu śrub mocujących, w razie potrzeby wypełnić podkładkami;
- oraz czy nośność ściany lub innej konstrukcji jest wystarczająca;
- aby zapewnić prawidłowe poprowadzenie liny wciągarka musi być zamontowana poziomo (poziomy bęben liny);
- Wszystkie nakrętki śrub mocujących muszą być równomiernie dokręcone i zabezpieczone;
- Podczas montażu używaj rękawic roboczych.

### 3.3. Montaż na kablu

W celu doboru kabla należy zapoznać się z tabelą. Długość liny musi być taka, aby co najmniej 3 zwoje liny pozostały na bębnie, gdy ładunek znajduje się w najniższym położeniu. Kabel mocowany jest za pomocą klina. Standardowe kable ze stali i stali nierdzewnej mogą być dostarczone przez Gebuwin i są zgodne z normą EN 12385-4. Średnica i minimalna siła zrywająca są podane w specyfikacji technicznej i na tabliczce znamionowej wciągarki. W przypadku ładunków nieprzewodzonych zalecamy użycie kabla bez skręcania.

Kabel można przymocować do bębna na 2 sposoby. Kabel musi być zainstalowany w fabryce zgodnie z rysunkiem A w połączeniu z prawidłowym kierunkiem rozwijania kabla. Podczas zmiany kierunku nawijania należy również dokonać regulacji w skrzynce sterowniczej. Wciągarki są standardowo dostarczane bez kabla. W przypadku wciągarek z rowkowanym bębniem linowym kierunek liny jest ustalony.

Wraz z wciągarkami dostarczana jest beczka do mocowania kabla. Najpierw wybierz właściwy kierunek odwijania, a następnie wsuń linkę przez wgłębienie w kołnierzu na bębnie linki. Następnie przeciągnij kabel przez kilka centymetrów, a następnie całkowicie zamknij beczułkę kablem i wepchnij kabel z beczułką z powrotem do wgłębienia. Po załadowaniu kabla beczka jest mocno osadzona we wnęce. To mocno zaciska kabel. W razie potrzeby beczkę można popchnąć dalej lekkim narzędziem.

Kabel musi być zawsze zwijany i rozwijany pod napięciem. Odległość między krawędzią kołnierza bębna a ostatnią warstwą na bębnie musi wynosić co najmniej 1,5 x średnica kabla. Kabel należy nasmarować przed użyciem.

### 3.4. Ustaw licznik skoków (tylko dla wciągarek)

- Najpierw wyposaż wciągarkę w linkę, patrz 3.3.
- Zdjąć nasadkę z licznika skoków.
- Poluzuj środkową śrubę blokującą.
- Zwiń 3 uzwojenia zabezpieczające na wyciągarce i zamocuj ten punkt za pomocą śruby regulacyjnej MC1.
- Wciągarka do pozycji końcowej i również ten punkt zamocować za pomocą śruby regulacyjnej MC2.
- Dokręć śrubę blokującą i załóż nakładki ochronne.

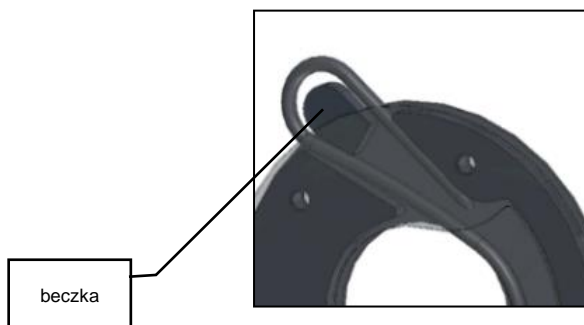

beczka



Ustaw śrubę MC1

Ustaw śrubę MC2

Śruba blokująca

### 3.5. Ochrona przed przeciążeniem z e-W1000

Jeżeli wciągarka nie podnosi nominalnego obciążenia roboczego, należy zresetować zabezpieczenie przeciążeniowe. Powinno to robić tylko kompetentna osoba. Ustawienia ochrony przed niedogodnościami są zaplombowane. Zerwanie plomby spowoduje utratę gwarancji.

### 3.6. Praca

Dzięki sterowaniu ręcznemu można pozwolić wciągarkę obracać się w lewo lub w prawo, dzięki czemu kabel będzie nawijany lub rozwijany. Sterowanie ręczne wyposażone jest w czerwony wyłącznik awaryjny. Możesz ponownie odblokować to zatrzymanie awaryjne, obracając go. Ponadto dostępne są 2 przyciski do zmiany kierunku obrotów.



### 3.7. Uruchomienie

Podczas podłączania należy przestrzegać obowiązujących krajowych przepisów bezpieczeństwa.



Przed pierwszym uruchomieniem wciągarki muszą zostać sprawdzone i zdemontowane przez kompetentną osobę.

Wyciągarka wyposażona jest w 2 metrowy kabel zasilający z wtyczką CEE na max 16A. Regulacje kabla zasilającego lub sterującego mogą być wykonywane wyłącznie przez wykwalifikowany personel.



Linie zasilające wyposażone w bezpieczniki zwłoczne z odłącznikiem

Dane techniczne wyciągarki w odniesieniu do prądu można znaleźć na tabliczce znamionowej oraz w specyfikacji technicznej w niniejszej instrukcji. Do każdej wyciągarki dołączony jest schemat elektryczny, który można znaleźć w skrzynce sterowniczej. Schemat można również zamówić w firmie Gebuwin, podając numer seryjny produkcji.

Przed pierwszym użyciem sprawdź, czy:

- śruby mocujące, kołki, kliny są na swoim miejscu i zabezpieczone;
- kierunki ruchu ładunku odpowiadają symbolom na jednostce sterującej;
- kabel jest prawidłowo nawinięty i odwinięty, nie jest skręcony, dobrze nasmarowany i nie ulega zużyciu.



Zawsze wykonuj pierwszy bieg bez obciążenia lub z minimalnym obciążeniem

## 4. Konserwacja



**W celu przeprowadzenia prac przeglądowych i konserwacyjnych wciągarkę należy odciążyć. Prace konserwacyjne i inspekcyjne muszą być wykonywane przez wykwalifikowany personel, na przykład za pośrednictwem dealera Gebuwin.**

Częstotliwość przeglądów/konserwacji	Zajęcia
Podczas uruchamiania	- sprawdzić połączenia śrubowe - sprawdzić działanie hamulca - oczyścić i nasmaruj kabel
do każdego użyciu	- wizualnie sprawdzić kabel, mocowania kabli i hak ładunkowy pod kątem zużycia - sprawdzić działanie hamulca
kwartalny	- wizualnie sprawdzić kabel i hak ładunkowy pod kątem złamania - oczyścić i nasmaruj kabel
Coroczny	- testowanie wyciągarki przez kompetentną i upoważnioną osobę - sprawdzić połączenia śrubowe - hamulec > sprawdzić szczeliny powietrzne - sprawdzić zabezpieczenie przed przeciążeniem, jeśli jest obecne - od e-W1000 usunąć stary smar z przekładni bębna, sprawdzić i ponownie dobrze nasmarować smarem napędowym EP2 - sprawdzić kabel i hak ładunkowy pod kątem pęknięć i odkształceń

### 4.1. Wyreguluj hamulec

Opis i działanie

Hamulec elektromagnetyczny z działaniem ujemnym, Cewka hamulcowa jest zasilana poprzez podłączenie do listwy zaciskowej silnika w wersji standardowej. Standardowe napięcie zasilania układu hamulcowego wynosi 230/400V +/- 5% 500 Hz.

Działanie hamowania jest realizowane przy braku zasilania. W przypadku przerwy w zasilaniu cewka wzbudzenia (1) nie jest już zasilana, a zatem nie wywiera siły magnetycznej niezbędnej do unieruchomienia ruchomej zwory (2), która popychana przez sprężynę dociskową (14) ściska tarczę hamulcową (3) do kołnierza silnika z jednej strony i do samego twornika z drugiej, tworząc w ten sposób hamowanie i hamowanie.

Regulacja szczeliny powietrznej

Aby zapewnić prawidłowe działanie, szczelina powietrzna S między elektromagnesem (1) a ruchomym twornikiem (2) musi mieścić się w granicach wskazanych w tabeli (Snom-Smax); wyregulować za pomocą śrub mocujących (10) i nakrętek (11), używając miernika grubości, aby upewnić się, że osiągnięto żądaną szczelinę powietrzną Snom.

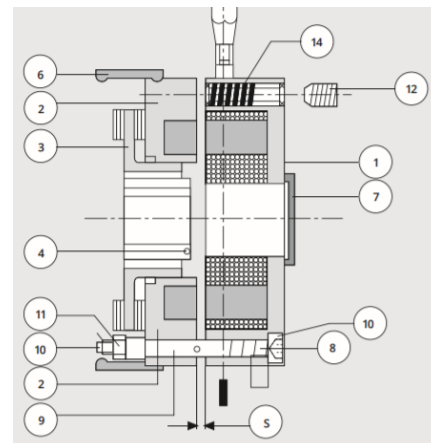

Typ wciągarki	Moment hamowania (Nm)	Snom (mm)	Smax (mm)
e-W250	5	0,2	0,4
e-W500	10	0,2	0,4
e-W1000-1500	20	0,3	0,45
e-W2000-3000	40	0,3	0,45

## 5. Awarie

Awaria	Przyczyna	Anulować
Wyciągarka nie włącza się	<ul style="list-style-type: none"> <li>- Brak napięcia</li> <li>- kolejność faz jest nieprawidłowo podłączona</li> </ul>	<ul style="list-style-type: none"> <li>- sprawdź czy wyciągarka ma naciąg</li> <li>- Zamień 2 fazy</li> </ul>
Wyciągarka nic nie robi	<ul style="list-style-type: none"> <li>- w skrzynce sterowniczej zapala się lampka ERR (typ e-W1000-3000)</li> <li>- Przepalony bezpiecznik napięcia sterującego</li> <li>- skrzynka sterownicza przycisku jest uszkodzona</li> <li>- pęknięty kabel w kablu kierownicy</li> <li>- uszkodzone uzwojenie &gt; przeciążenie mechaniczne lub elektryczne</li> </ul>	<ul style="list-style-type: none"> <li>- wciśnij przycisk reset i spróbuj ponownie, upewnij się, że wyciągarka nie jest przeciążona zbyt dużym obciążeniem</li> <li>- wymienić bezpiecznik w skrzynce sterowniczej</li> <li>- wymienić przycisk</li> <li>- wymienić kabel sterujący</li> <li>- silnik musi zostać naprawiony przez rzeczoznawcę</li> </ul>
Wyciągarka działa, ładunek nie jest podnoszony	<ul style="list-style-type: none"> <li>- włącza się zabezpieczenie przeciążeniowe (w przypadku przeciążenia)</li> <li>- włącza się zabezpieczenie przeciążeniowe (bez przeciążenia)</li> </ul>	<ul style="list-style-type: none"> <li>- zmniejszyć obciążenie do obciążenia nominalnego</li> <li>- spojrz na: wyciągarka często się psuje</li> </ul>
Silnik brzęczy i ma duży pobór prądu	<ul style="list-style-type: none"> <li>- uszkodzone uzwojenie, wirnik trzeszczy</li> <li>- hamulec nie zwalnia</li> </ul>	<ul style="list-style-type: none"> <li>- silnik musi zostać naprawiony przez rzeczoznawcę</li> <li>- spojrz na: hamulec nie zwalnia</li> </ul>
Wyciągarka nie hamuje lub hamowanie jest zbyt duże	<ul style="list-style-type: none"> <li>- błąd przełączania po pracy w obwodzie elektrycznym</li> <li>- okładzina hamulcowa zużyta lub zabrudzona</li> <li>- zbyt duża szczelina powietrzna</li> </ul>	<ul style="list-style-type: none"> <li>- sprawdzić podłączenie hamulca posługując się schematem elektrycznym</li> <li>- kompletna wymiana osprzętu hamulcowego</li> <li>- zresetować szczelinę powietrzną, patrz punkt 4.1.</li> </ul>
Hamulec nie zwalnia	<ul style="list-style-type: none"> <li>- uszkodzony przekaźnik prądu hamowania</li> <li>- cewka hamulcowa uszkodzona</li> </ul>	<ul style="list-style-type: none"> <li>- wymień przekaźnik mocy</li> <li>- wymień cewkę hamulcową</li> </ul>
Wyciągarka często działa nieprawidłowo	<ul style="list-style-type: none"> <li>- moc nie jest ustawiona prawidłowo (typ e-W1000-3000)</li> </ul>	<ul style="list-style-type: none"> <li>- zresetuj zasilanie. Najpierw spojrz na tabliczkę znamionową, jaki powinien być prąd.</li> </ul>

## **6. Serwis**

W odniesieniu do serwisu i/lub części serwisowych odsyłamy do dystrybutora Gebuwin w Państwa okolicy. Widok rozstrzelony dla części serwisowych można znaleźć na stronie internetowej [www.gebuwin.com](http://www.gebuwin.com). Na tej stronie można również zamówić części serwisowe.



***Należy używać tylko oryginalnych części serwisowych, inaczej właściwe działanie nie jest gwarantowane!***

## **7. Ochrona środowiska**

Po zakończeniu eksploatacji różne elementy wciągarki należy zutylizować zgodnie z obowiązującymi przepisami dotyczącymi ochrony środowiska.

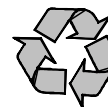

## **8. Gwarancja**

Firma Gebuwin BV udziela dwuletniej gwarancji na wady materiałowe i produkcyjne wciągarek ręcznych GEBUWIN.



## Specificaties / Specifications / Spesifikasjoner/ Specyfikacje

Nederlands	English	Norsk	Polskie	Deutsch	Français
Hijslast 1 <sup>e</sup> laag	Hoisting load first layer	Løftebelastning 1. lag	Podnoszenie ładunku 1. warstwa	Kapazität 1. Schicht	Force 1 <sup>ère</sup> couche
Kabeldiameter	Cable diameter	Kabeldiameter	Średnica kabla	Drahtseil-Durchmesser-Ø	Diamètre du câble-Ø
Kabelsnelheid	Lifting speed	kabelhastighet	Prędkość kabla	Seilgeschwindigkeit	Vitesse de levage
Min. breukkracht kabel	Min. breaking force of cable	min. bruddkraftkabel	min. kabel siły zrywającej	Min. Bruchlast Seil	Charge de rupture minimale du câble
Max. kabelberging laatste laag	Rope storage top layer	Maks. kabelagring siste lag	Maksymalna pojemność kabla w ostatniej warstwie	Seilafnahme letzte Schicht	Câble cap. couche supérieure
Overbrenging	Transmission ratio	Overføring	przenoszenie	Übertragung	transmission
Motor vermogen (400V)	Motor output (400 V)	Motorkraft	Moc silnika	Motorleistung (400 V)	Sortie moteur (400 V)
Stroom (400V)	Current (400V)	Strøm (400V)	Strumień (400V)	Stromstärke (400 V)	Wattage (400 V)
FEM 9.511 classificatie	FEM classification	FEM 9.511 klassifisering	FEM 9.511 classificatie (kategoryfikacja)	Klassifizierung FEM 9.511	Classification FEM 9.511
Eigen gewicht	Own weight	Egen vekt	Posiadać wagę	Gewicht	Poids propre
Bevestigingsbouten klasse 8.8	Wall fastening, class 8.8 bolts	Festebolter klasse 8.8	Śruby mocujące klasa 8.8	Wandbefestigung, Bolzen Klasse 8.8	Fixation murale, boulons de classe 8.8
Toegestane omgevingstemperatuur	Permitted environment temperature	Tillatt omgivelsestemperatur	Dopuszczalna temperatura otoczenia	Zulässige Umgebungstemperatur	Température ambiante autorisée

Type		e-W250 400V	e-W500 400V	e-W1000 400V	e-W1500 400V	e-W2000 400V	e-W3000 400V
Hijslast 1 <sup>e</sup> laag	kg	250	500	1000	1500	2000	3000
Kabeldiameter	mm	4	6	8	10	12	14
Kabelsnelheid	m/min	5,2	5,4	3,5	4,4	4,7	3,6
Min. breukkracht kabel	kN	9	18	36	36	70	114
Max. kabelberging laatste laag	m	122	45	100	55	79	54
Overbrenging		1:50	1:50	1:90	1:112,5	1:135	1:225
Motor vermogen (400V)	kW	0,37	0,75	1,1	1,8	3	3
Stroom (400V)	A	1	2	2,7	4,6	6,4	6,4
FEM 9.511 classificatie		1Bm	1Bm	1Cm	1Cm	1Cm	1Cm
Eigen gewicht	kg	52	60	107	122	180	192
Bevestigingsbouten klasse 8.8		4x M10	4x M10	4x M16	4x M16	4x M20	4x M20
Toegestane omgevingstemperatuur		-20°C / +40°C					

Type	e-W250		e-W500		e-W1000		e-W1500		e-W2000		e-W3000	
	Max meters	Max last/load	Max meters	Max last	Max meters	Max last	Max meters	Max last	Max meters	Max last	Max meters	Max last
	m	kg	m	kg	m	kg	m	kg	m	kg	m	kg
1	5,7	250	3,8	500	9,7	1000	7,7	1500	6,8	2000	7,4	3000
2	12,6	224	8,8	427	21,3	888	17,5	1299	15,7	1749	17,1	2647
3	20,4	202	14,7	373	34,7	799	29,0	1146	26,2	1554	28,7	2369
4	28,6	185	21	331	49,0	726	41,3	1025	37,3	1399	40,7	2143
5	37,9	170	28,4	297	65,1	665	55,6	927	50,2	1271	54,7	1957
6	47,6	158	36,2	270	82,0	614			63,5	1165		
7	58,3	147	45,2	247	100,8	570			78,7	1075		
8	69,5	138							94,4	998		
9	81,7	129										
10	94,2	122										
11	107,9	115										
12	122	109										

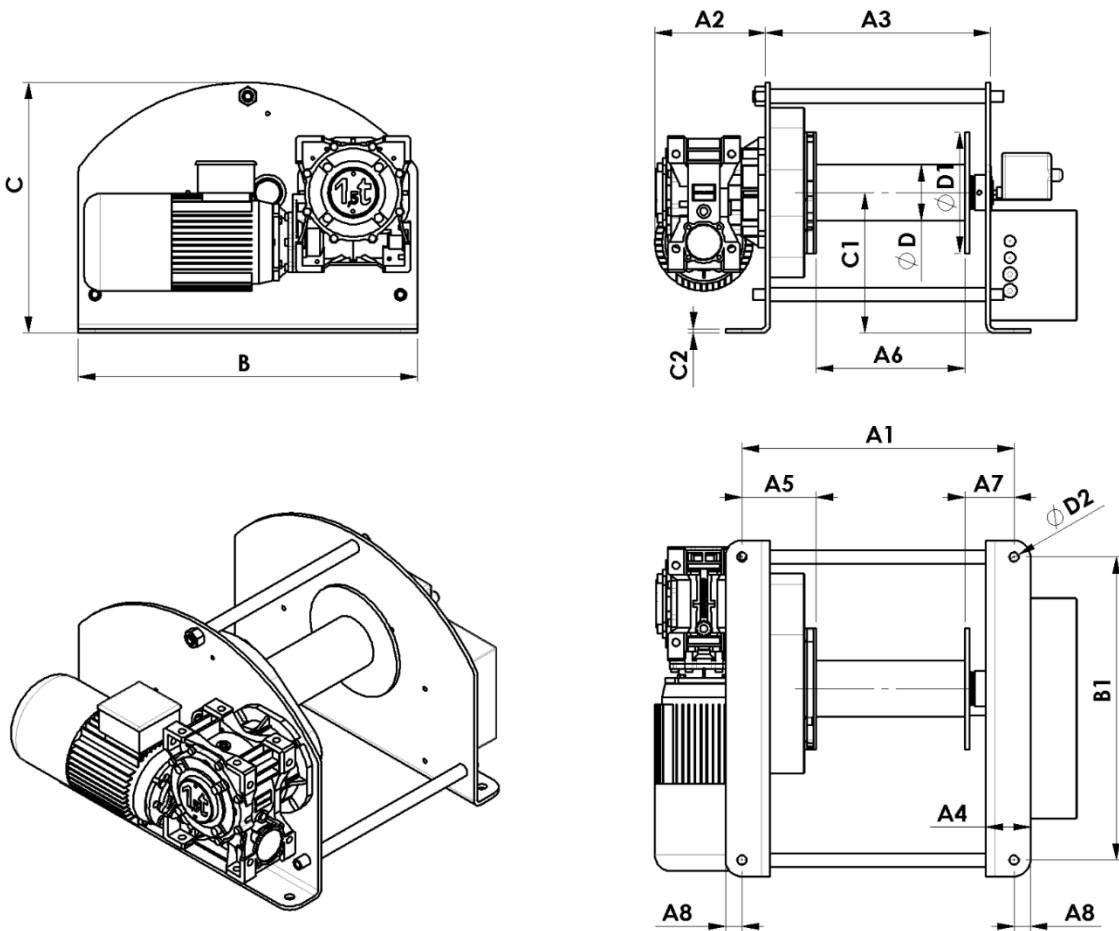

Type	A1	A2	A3	A4	A5	A6	A7	A8	B	B1	C	C1	C2	D	D1	D2
e-W250	269	151	222	47	59	146	64	17	550	440	355	190	6	55	150	11
e-W500	269	189	222	47	59	146	64	17	550	440	355	190	6	55	150	11
e-W1000	475	172	405	70	130	265	80	27	610	500	455	255	8	102	220	17
e-W1500	475	211	405	70	130	265	80	27	610	500	455	255	8	102	220	17
e-W2000	475	220	405	70	149	238	85	27	700	570	515	260	8	133	325	21
e-W3000	475	240	405	70	149	241	85	27	700	570	515	260	8	168	325	21

# G E B U W I N

## quality winches

Kijk op onze website [www.gebuwin.com](http://www.gebuwin.com) voor meer informatie over handlieren, hijsdavits, actuators en accessoires.

For more information about handwiches, swivel davits, actuators and accessories go to [www.gebuwin.com](http://www.gebuwin.com)

Weitere Informationen zu Handseil Winden, Schwenk-Davit, Antrieben und Zubehör finden Sie auf unserer Website: [www.gebuwin.com](http://www.gebuwin.com)

Pour plus d'informations sur les trueille a main, les bossoirs pivotants, les actionneurs et les accessoires, visitez notre website: [www.gebuwin.com](http://www.gebuwin.com)

Besøk vårt nettsted [www.gebuwin.com](http://www.gebuwin.com) for mer informasjon om manuelle vinsjer, løftebøylar, aktuatorer og tilbehør.

Odwiedź naszą stronę internetową [www.gebuwin.com](http://www.gebuwin.com), aby uzyskać więcej informacji na temat wciągarek ręcznych, żurawików do podnoszenia, siłowników i akcesoriów.



*Scan to download all  
other documents*