

Самолетни профили / релси

Информация за продукта

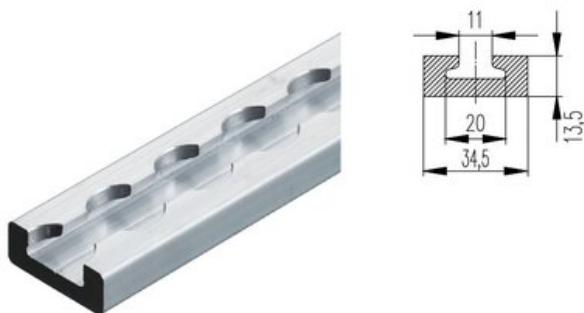

Самолетните профили са проектирани специално за микробуси и камиони и могат да бъдат монтирани както на стената, така и на пода. Като производствен материал се използва висококачествена алуминиева сплав, която гарантира ниско тегло и здрава структура на продукта. Профилите могат да бъдат монтирани на пода или стената на транспортното пространство, както повърхностно монтирани, така и вградени. Профила има отворена структура, което ги прави по-лесен за предпазване от замърсяване и почистване.

Релсите се предлагат и като стоманени конструкции, които са по-евтини в сравнение с алуминиевите релси, също стоманените релси могат да бъдат прикрепени към транспортното пространство чрез заваряване. Стоманените релси имат същата стъпка от 25 мм като алуминиевите.

При използване на самолетни релси и подходящи фитинги са изпълнени изискванията на ISO 27955/27956 и DIN 75410. Чрез използване на накрайник от система за закрепване с четворно укрепване са изпълнени изискванията на EN 12640.

Особености: Отвори 25 mm (EPKSKO45,5 -> 25,4 mm)

Материал: Алуминий за модел EPK2400 и стомана за модел EPK3000

Маркировка: Съгласно релевантния стандарт

Стандарт: EN 12195-2

Продуктов номер	Код	Дължина мм	Тегло кг
EPKISKO34	EPKISKO34	2 998	1,65
EPKISKO31	EPKISKO31	2 998	2,1
EPKISKO5011	EPKISKO5011	2 998	2,13
EPKISKO50	EPKISKO50	2 998	2,28
EPKISKO45,5	EPKISKO45,5	3 000	2,4
EPKISKO52	EPKISKO52	2 998	2,4
EPKISKO34,5	EPKISKO34,5	2 998	2,7
EPK2400	EPK2400	2 400	2,91
EPS2400	EPS2400	2 400	2,91
EPKISKO49	EPKISKO49	2 998	2,94
EPR2000	EPR2000	2 000	3,4
EPK3000	EPK3000	3 000	3,63
EPS3000	EPS3000	3 000	3,63
EPR3000	EPR3000	3 000	5,1

Чертеж

